

PRI0 – Termómetro inalámbrico**Alimentación de tensión**

Estación base	Pilas 2 x 1,5 V AA (no incluidas)
Emisor exterior	Pilas 2 x 1,5 V AA (no incluidas)
	Recomendamos pilas alcalinas

Estación base

Dimensiones de cuerpo	109 x 38 x 99 mm
Peso	116 g (solo dispositivo)

Emisor exterior

Dimensiones de cuerpo	40 x 21 x 130 mm
Peso	47 g (solo dispositivo)

Estas instrucciones o extractos de las mismas no pueden ser publicados sin la autorización de la TFA Dostmann. Los datos técnicos de este producto corresponden al estado en el momento de la impresión y pueden ser modificados sin previo aviso. Los actuales datos técnicos e informaciones sobre su producto los puede encontrar bajo el número de artículo en nuestra página web.

Declaración UE de conformidad

Por la presente, TFA Dostmann declara que el tipo de equipo radioeléctrico 30.3069 es conforme con la Directiva 2014/53/UE. El texto completo de la declaración UE de conformidad está disponible en la dirección Internet siguiente: www.tfa-dostmann.de/service/downloads/ce

www.tfa-dostmann.de

E-Mail: info@tfa-dostmann.de

TFA Dostmann GmbH & Co.KG

Zum Ottersberg 12, 97877 Wertheim, Alemania

11/21

Bedienungsanleitung
Instruction manual
Mode d'emploi
Istruzioni per l'uso
Gebruiksaanwijzing
Instrucciones de uso

TFA



Instruction manuals

www.tfa-dostmann.de/en/service/downloads/instruction-manuals

Kat. Nr. 30.3069.01



Fig. 1

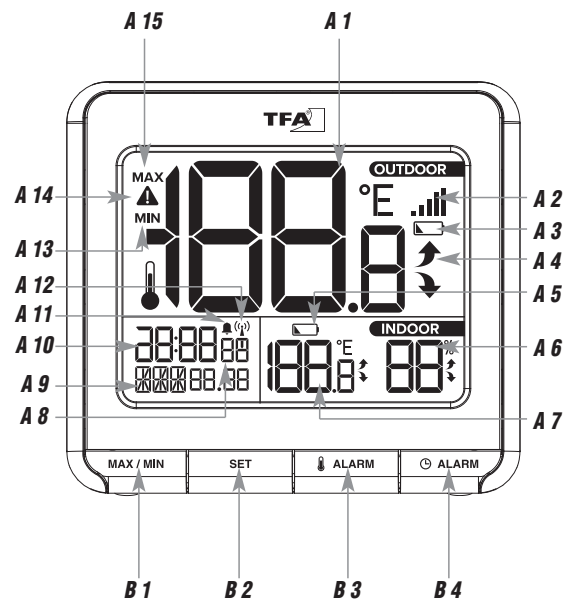

Fig. 2

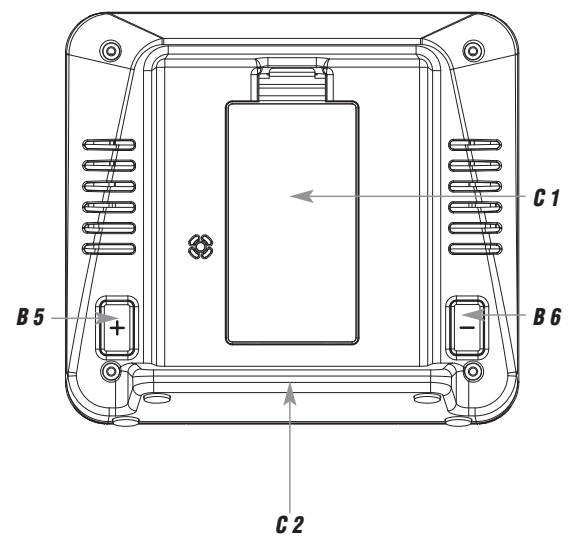
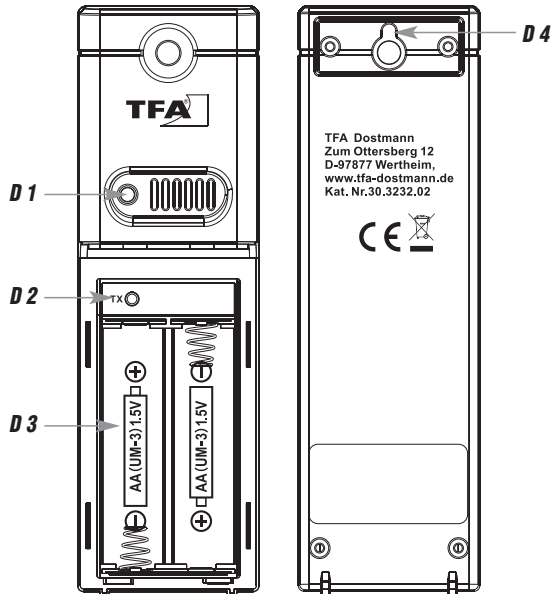

Fig. 3

**PRIO – Funk-Thermometer**

D

Vielen Dank, dass Sie sich für dieses Gerät aus dem Hause TFA entschieden haben.

1. Bevor Sie mit dem Gerät arbeiten

- Lesen Sie sich bitte die Bedienungsanleitung genau durch.
- Durch die Beachtung der Bedienungsanleitung vermeiden Sie auch Beschädigungen des Geräts und die Gefährdung Ihrer gesetzlichen Mängelrechte durch Fehlgebrauch.
- Für Schäden, die aus Nichtbeachtung dieser Bedienungsanleitung verursacht werden, übernehmen wir keine Haftung. Ebenso haften wir nicht für inkorrekte Messwerte und Folgen, die sich aus solchen ergeben können.
- Beachten Sie besonders die Sicherheitshinweise!
- Bewahren Sie diese Anleitung gut auf!

2. Lieferumfang

- Funk-Thermometer (Basisstation)
- Außensender (Kat.-Nr. 30.3232.02)
- Bedienungsanleitung

3. Einsatzbereich und alle Vorteile Ihres neuen Gerätes auf einen Blick

- Außentemperatur über kabellosen Außensender (max. 100m)
- Anzeige der Innentemperatur und Luftfeuchtigkeit
- Tendenzpfeile
- Höchst- und Tiefstwerte
- Außentemperatur-Alarm
- Funkuhr mit Datum und Wochentag
- Weckalarm mit Snooze-Funktion

4. Zu Ihrer Sicherheit

- Das Produkt ist ausschließlich für den oben beschriebenen Einsatzbereich geeignet.

PRIO – Funk-Thermometer

- Verwenden Sie das Produkt nicht anders, als in dieser Bedienungsanleitung dargestellt wird.
- Das eigenmächtige Reparieren, Umbauen oder Verändern des Gerätes ist nicht gestattet.

**Vorsicht!
Verletzungsgefahr:**

- Halten Sie die Geräte und die Batterien außerhalb der Reichweite von Kindern.
- Kleinteile können von Kindern (unter drei Jahren) verschluckt werden.
- Batterien enthalten gesundheitsschädliche Säuren und können bei Verschlucken lebensgefährlich sein. Wurde eine Batterie verschluckt, kann dies innerhalb von 2 Stunden zu schweren inneren Verätzungen und zum Tode führen. Wenn Sie vermuten, eine Batterie könnte verschluckt oder anderweitig in den Körper gelangt sein, nehmen Sie sofort medizinische Hilfe in Anspruch.
- Batterien nicht ins Feuer werfen, kurzschließen, auseinandernehmen oder aufladen. **Explosionsgefahr!**
- Um ein Auslaufen der Batterien zu vermeiden, sollten schwache Batterien möglichst schnell ausgetauscht werden.
- Verwenden Sie nie gleichzeitig alte und neue Batterien oder Batterien unterschiedlichen Typs.
- Sollte eine Batterie ausgelaufen sein, vermeiden Sie Kontakt mit Haut, Augen und Schleimhäuten. Spülen Sie ggf. umgehend die betroffenen Stellen mit Wasser und suchen Sie einen Arzt auf.

**Wichtige Hinweise zur Produktsicherheit!**

- Setzen Sie die Geräte keinen extremen Temperaturen, Vibrationen und Erschütterungen aus.

6

PRIO – Funk-Thermometer

- Der Außensender ist spritzwassergeschützt, aber nicht wasserdicht. Suchen Sie einen niederschlagsgeschützten Platz für den Außensender aus.

5. Bestandteile**5.1 Basisstation (Empfänger)****A: Display (Fig. 1):**

- A 1:** Außentemperatur
- A 2:** Empfangssymbol für den Sender
- A 3:** Batteriesymbol für den Sender
- A 4:** Trendpfeil
- A 5:** Batteriesymbol für die Basisstation
- A 6:** Innenluftfeuchtigkeit
- A 7:** Innentemperatur
- A 8:** Sekunden oder AM/PM
- A 9:** Wochentag und Datum
- A 10:** Uhrzeit oder Alarmzeit
- A 11:** Alarmsymbol
- A 12:** DCF Funkempfangssymbol
- A 13:** Tiefstwert/unterer Alarmgrenzwert
- A 14:** Temperaturalarm-Symbol
- A 15:** Höchstwert/oberer Alarmgrenzwert

B: Tasten (Fig. 1 + 2):

- B 1:** **MAX/MIN** Taste
- B 2:** **SET** Taste
- B 3:** **TEMP ALARM** Taste
- B 4:** **TIME ALARM** Taste
- B 5:** + Taste
- B 6:** – Taste

C: Gehäuse (Fig. 2):

- C 1:** Batteriefach
- C 2:** Ständer

7

PRIO – Funk-Thermometer**5.2 Sender (Fig. 3):****D 1:** LED-Kontrolllampe**D 2:** TX Taste**D 3:** Batteriefach**D 4:** Aufhängeöse**6. Inbetriebnahme****6.1 Einlegen der Batterien**

- Legen Sie die Geräte in einem Abstand von ca. 1,5 Metern voneinander auf einen Tisch. Vermeiden Sie die Nähe zu möglichen Störquellen (elektronische Geräte und Funkanlagen).
- Öffnen Sie das Batteriefach des Außensenders.
- Legen Sie zwei neue Batterien 1,5 V AA polrichtig ein.
- Die LED-Kontrolllampe blinkt.
- Schließen Sie das Batteriefach wieder.
- Öffnen Sie das Batteriefach auf der Rückseite der Basisstation.
- Legen Sie zwei neue Batterien 1,5 V AA in das Batteriefach. Achten Sie auf die richtige Polarität beim Einlegen der Batterien.
- Ein kurzer Signalton ertönt und alle Segmente werden kurz angezeigt.
- Schließen Sie das Batteriefach wieder.

6.2 Empfang des Außensenders

- Nach dem Einlegen der Batterien startet der Außensender automatisch mit der Übertragung der Außentemperatur. Das Funksymbol blinkt auf dem Display.
- Wird die Außentemperatur nicht empfangen, bleibt „-“ auf dem Display stehen. Prüfen Sie die Batterien und starten Sie einen weiteren Versuch. Beseitigen Sie eventuelle Störquellen.
- Sie können die Initialisierung auch manuell starten. Halten Sie die **MAX/MIN** Taste auf der Basisstation für drei Sekunden gedrückt.
- Auf dem Display der Außentemperatur erscheint „-“ und das Funksymbol blinkt. Die Basisstation versucht, die Außentemperatur zu empfangen.

PRIO – Funk-Thermometer

- Drücken Sie nun die **TX** Taste im Batteriefach des Senders. Die Übertragung der Daten erfolgt sofort und wird bei erfolgreichem Empfang mit einem Piep-Ton quittiert.

6.3 Empfang des Funkuhrsignals

- Nach dem Empfang der Außenwerte versucht das Gerät nun, das Funkuhrsignal zu empfangen und das DCF-Empfangssymbol blinkt.
- Wenn der Zeitcode nach 3-10 Minuten empfangen wurde, werden die funkgesteuerte Zeit, das Datum und das DCF-Funkempfangssymbol ständig im Display angezeigt.
- Sollte kein Empfang stattfinden, versucht die Uhr dann, das Signal alle 2 Stunden neu zu empfangen.
- Nach erfolgreichem Empfang findet der DCF-Funkempfang täglich um 1:00, 2:00, 3:00, 4:00 und 5:00 Uhr morgens statt.
- Sie können den DCF-Funkempfang auch manuell aktivieren. Drücken Sie die **SET** Taste. Die Uhr versucht nun, das Funkuhrsignal zu empfangen und das DCF-Funkempfangssymbol blinkt.
- Falls die Funkuhr kein DCF-Signal empfangen kann (z.B. wegen Störungen, Übertragungsdistanz, etc.), kann die Zeit auch manuell eingestellt werden.
- Die Uhr arbeitet dann wie eine normale Quarz-Uhr (siehe Manuelle Einstellungen).

6.4 Empfang der Funkzeit

Die Zeitübertragung erfolgt von einer Cäsium Atom-Funkuhr, die von der Physikalisch Technischen Bundesanstalt in Braunschweig betrieben wird. Die Abweichung beträgt weniger als 1 Sekunde in einer Million Jahren. Die Zeit ist kodiert und wird von Mainflingen in der Nähe von Frankfurt am Main durch ein DCF-77 (77.5 kHz) Frequenzsignal übertragen mit einer Reichweite von ca. 1.500 km. Ihre Funkuhr empfängt das Signal, wandelt es um und zeigt immer die exakte Zeit an.

PRIO – Funk-Thermometer

Auch die Umstellung von Sommer- und Winterzeit erfolgt automatisch. Der Empfang hängt hauptsächlich von der geographischen Lage ab. Im Normalfall sollten innerhalb des Radius von 1.500 km ausgehend von Frankfurt bei der Übertragung keine Probleme auftauchen.

Bitte beachten Sie folgende Hinweise:

- Es wird empfohlen, einen Abstand von mindestens 1,5 – 2 Metern zu eventuell störenden Geräten wie Computerbildschirmen und Fernsehgeräten einzuhalten.
- In Stahlbetonbauten (Kellern, Aufbauten) ist das empfangene Signal natürlicherweise schwächer. In Extremfällen wird empfohlen, das Gerät in Fensternähe zu platzieren und/oder durch Drehen das Funksignal besser zu empfangen.
- Nachts sind die atmosphärischen Störungen meist geringer und ein Empfang ist in den meisten Fällen möglich. Ein einziger Empfang pro Tag genügt, um die Genauigkeit zu gewährleisten und Abweichungen unter 1 Sekunde zu halten.

7. Bedienung

- Das Gerät verlässt automatisch den Einstellmodus, wenn ca. 20 Sekunden keine Taste gedrückt wird.
- Halten Sie die + oder – Taste im Einstellmodus gedrückt, gelangen Sie in den Schnelllauf.

7.1 Manuelle Einstellungen

- Halten Sie die **SET** Taste im Normalmodus für drei Sekunden gedrückt, um in den Einstellmodus zu gelangen.
- DEU (Voreinstellung) blinkt im Display.
- Mit der + oder – Taste können Sie die Spracheinstellung Deutsch (DEU), Spanisch (ESP), Französisch (FRA) oder Englisch (ENG) wählen.

PRIO – Funk-Thermometer

- Haben Sie Deutsch ausgewählt, erscheint die Anzeige nun auf Deutsch.
- Drücken Sie die **SET** Taste noch einmal und Sie können nun nacheinander die Tastentöne (Voreinstellung PIEP AN), den DCF Empfang (Voreinstellung DCF AN), die Zeitzone (Voreinstellung UTC 0), das 12- oder 24-Stunden-Zeitsystem (Voreinstellung 24Hr), die Stunden, die Minuten, das Jahr, den Monat, den Tag, das Datumsformat T/M oder M/T (Voreinstellung T/M) und die Temperatureinheit °C oder °F (Voreinstellung TEMP °C) ansteuern und mit der + oder – Taste einstellen.
- Bestätigen Sie die Eingaben mit der **SET** Taste.
- Ist das Funkuhrsignal aktiviert (DCF AN), wird bei erfolgreichem Empfang die manuell eingestellte Uhrzeit überschrieben.

7.1.1 Tastentöne

- Im Einstellungsmodus können Sie mit der + oder – Taste die Tastentöne aktivieren (PIEP AN) oder deaktivieren (PIEP AUS).
- Bestätigen Sie die Eingabe mit der **SET** Taste.

7.1.2 DCF-Funkempfang

- Standardgemäß ist der DCF-Empfang aktiviert (DCF AN) und nach erfolgreichem Empfang des DCF-Funksignals ist keine manuelle Zeiteinstellung erforderlich.
- Drücken Sie im Einstellungsmodus die + oder – Taste, wenn Sie den DCF-Funkempfang deaktivieren wollen (DCF AUS).
- Bestätigen Sie die Eingabe mit der **SET** Taste.
- Das DCF-Empfangssymbol verschwindet.

7.1.3 Einstellung der Zeitzone

- Im Einstellungsmodus können Sie mit der + oder – Taste die Zeitonenkorrektur (+12/-12) vornehmen.

PRIO – Funk-Thermometer

- Die Zeitzonekorrektur wird benötigt, wenn das DCF Funksignal empfangen werden kann, die Zeitzone sich aber von der funkgesteuerten Zeit unterscheidet (z.B. +1 = eine Stunde später).
- Bestätigen Sie die Eingabe mit der **SET** Taste.

7.1.4 Einstellung des 24- oder 12- Stunden-Formats

- Im Einstellungsmodus können Sie zwischen dem 24 Stunden oder 12 Stunden-Format auswählen.
- Drücken Sie die **+** oder **-** Taste.
- Im 12-h-Format erscheint statt der Sekunden AM (vormittags) und PM (nachmittags) auf dem Display.
- Bestätigen Sie die Eingabe mit der **SET** Taste.

7.2 Maximum/Minimum Funktion

- Drücken Sie im Normalmodus die **MAX/MIN** Taste. MAX erscheint im Display.
- Der Höchstwert für die Außentemperatur seit der Inbetriebnahme oder der letzten Rückstellung unter Angabe von Uhrzeit und Datum der Speicherung wird angezeigt.
- Drücken Sie die **MAX/MIN** Taste noch einmal. Der niedrigste Außentemperaturwert wird angezeigt. Wiederholen Sie den Vorgang zur Abfrage der Innenwerte.
- Drücken Sie die **MAX/MIN** Taste noch einmal, um in den Normalmodus zurückzukehren.
- Das Gerät verlässt automatisch den MAX/MIN-Modus, wenn für 10 Sekunden keine Taste gedrückt wird.
- Halten Sie die **-** Taste für drei Sekunden gedrückt, während auf dem Display die höchsten oder tiefsten Werte angezeigt werden, um die Werte manuell zu löschen.

7.3 Tendenzanzeige

- Die Trendpfeile zeigen Ihnen an, ob die Werte aktuell steigen oder fallen. Bei gleichbleibenden Werten erfolgt keine Anzeige.

PRIO – Funk-Thermometer**7.4 Einstellung der Alarmzeit**

- Halten Sie die **TIME ALARM** Taste für drei Sekunden gedrückt, um in den Einstellmodus zu gelangen. Das Alarmsymbol und ALM AN erscheinen im Display.
- Die Stundenanzeige blinkt.
- Stellen Sie mit der **+** oder **-** Taste die gewünschte Zeit ein.
- Bestätigen Sie mit der **TIME ALARM** Taste.
- Geben Sie auf gleiche Weise die Minuten ein.
- Bestätigen Sie mit der **TIME ALARM** Taste.
- Im Display erscheinen die aktuelle Uhrzeit und das Alarmsymbol.
- Der Alarm ist aktiviert.

7.4.1 Aktivieren und Deaktivieren des Weckalarms

- Um die Alarm-Funktion zu aktivieren und zu deaktivieren, drücken Sie **TIME ALARM** Taste im Normalmodus.
- Die zuletzt eingestellte Weckzeit erscheint für 2 Sekunden im Display.
- Bei aktiviertem Alarm erscheinen das Alarmsymbol und ALM AN.
- Bei deaktiviertem Alarm erscheint ALM AUS.
- Um die Eingabe zu bestätigen, warten Sie kurz, bis die Anzeige wieder in den Normalmodus zurückkehrt.
- Bei aktiviertem Alarm beginnt der Wecker zu klingeln, wenn die eingestellte Weckzeit erreicht ist.
- Drücken Sie auf eine beliebige Taste (außer der **TIME ALARM** Taste) und der Alarm wird beendet.
- Wird der Alarm nicht unterbrochen, schaltet sich der Alarmton nach 2 Minuten aus und aktiviert sich erneut zur gleichen Weckzeit wieder.
- Das Alarmsymbol bleibt im Display stehen.
- Wenn der Wecker klingelt, drücken Sie die **TIME ALARM** Taste, um die Snooze-Funktion zu aktivieren.

PRIO – Funk-Thermometer

- Der Alarm wird für die Dauer von 10 Minuten unterbrochen. Das Alarm-Symbol blinkt auf dem Display und die Zeitanzeige zählt rückwärts bis zum nächsten Wecken.

7.5 Außentemperatur-Alarm

- Halten Sie die **TEMP ALARM** Taste im Normalmodus gedrückt.
- MAX und das Temperaturalarm-Symbol erscheinen. AUS blinkt im Display.
- Aktivieren Sie die Funktion mit der + oder – Taste.
- 60°C (Voreinstellung) oder die zuletzt eingestellte Außentemperatur-Obergrenze wird auf dem Display angezeigt und AN blinkt.
- Bestätigen Sie mit der **TEMP ALARM** Taste.
- Stellen Sie mit der + oder – Taste die gewünschte Obergrenze ein, solange die Anzeige blinkt.
- Bestätigen Sie mit der **TEMP ALARM** Taste.
- MIN und das Temperaturalarm-Symbol erscheinen. AUS blinkt im Display.
- Aktivieren Sie die Funktion mit der + oder – Taste.
- -40°C (Voreinstellung) oder die zuletzt eingestellte Außentemperatur-Untergrenze wird auf dem Display angezeigt und AN blinkt.
- Bestätigen Sie mit der **TEMP ALARM** Taste.
- Stellen Sie mit der + oder – Taste die gewünschte Untergrenze ein, solange die Anzeige blinkt.
- Bestätigen Sie mit der **TEMP ALARM** Taste.
- Drücken Sie die **TEMP ALARM** Taste im Normalmodus, um die jeweilige Alarmfunktion zu aktivieren oder zu deaktivieren. Im Display erscheint oder verschwindet das entsprechende Symbol.

7.5.1 Alarmfall

- Im Alarmfall blinkt das entsprechende Symbol und ein Alarmton ertönt.
- Beenden Sie den Alarmton mit einer beliebigen Taste.

PRIO – Funk-Thermometer**8. Aufstellen und Befestigen der Basisstation und des Senders**

- Stellen Sie die Basisstation im Wohnraum auf. Vermeiden Sie die Nähe zu anderen elektrischen Geräten (Fernseher, Computer, Funktelefone) und massiven Metallgegenständen.
- Mit der Aufhängeöse auf der Rückseite des Senders kann dieser an der Wand befestigt werden. Suchen Sie sich im Freien einen schattigen, niederschlagsgeschützten Platz für den Sender aus. (Direkte Sonneneinstrahlung verfälscht die Messwerte und ständige Nässe belastet die elektronischen Bauteile unnötig).
- Prüfen Sie, ob eine Übertragung der Messwerte vom Sender am gewünschten Aufstellort zur Basisstation stattfindet (Reichweite im Freifeld bis zu 100 Meter), bei massiven Wänden, insbesondere mit Metallteilen kann sich die Sendereichweite erheblich reduzieren.
- Suchen Sie sich gegebenenfalls einen neuen Aufstellort für Sender und/oder Basisstation.

9. Pflege und Wartung

- Reinigen Sie die Geräte mit einem weichen, leicht feuchten Tuch. Keine Scheuer- oder Lösungsmittel verwenden!
- Entfernen Sie die Batterien, wenn Sie die Geräte längere Zeit nicht verwenden.
- Bewahren Sie Ihre Geräte an einem trockenen Platz auf.

9.1 Batteriewechsel

- Sobald das Batteriesymbol in der Displayzeile der Außentemperatur erscheint, wechseln Sie bitte die Batterien im Außensender.
- Sobald das Batteriesymbol in der Displayzeile der Innentemperatur erscheint, wechseln Sie bitte die Batterien in der Basisstation.
- **Achtung:** Bei einem Batteriewechsel muss der Kontakt zwischen Außensender und Basisstation wiederhergestellt werden – also immer beide Geräte neu in Betrieb nehmen oder manuelle Sendersuche starten.

PRIO – Funk-Thermometer**10. Fehlerbeseitigung**

Problem	Lösung
Keine Anzeige auf der Basisstation	<ul style="list-style-type: none"> → Batterien polrichtig einlegen → Batterien wechseln
Kein Senderempfang Anzeige „---“	<ul style="list-style-type: none"> → Kein Außensender installiert → Batterien des Außensenders prüfen (keine Akkus verwenden!) → Manuelle Sendersuche gemäß Bedienungsanleitung starten → Neuinbetriebnahme von Außensender und Basisstation gemäß Bedienungsanleitung → Anderen Aufstellort für Außensender und/oder Basisstation wählen → Abstand zwischen Außensender und Basisstation verringern → Beseitigen der Störquellen
Unkorrekte Anzeige	→ Batterien wechseln

Wenn Ihr Gerät trotz dieser Maßnahmen immer noch nicht funktioniert, wenden Sie sich an den Händler, bei dem Sie das Produkt gekauft haben.

11. Entsorgung

Dieses Produkt und die Verpackung wurden unter Verwendung hochwertiger Materialien und Bestandteile hergestellt, die recycelt und wiederverwendet werden können. Dies verringert den Abfall und schont die Umwelt.

Entsorgen Sie die Verpackung umweltgerecht über die eingerichteten Sammelsysteme.

PRIO – Funk-Thermometer**Entsorgung des Elektrogeräts**

Entnehmen Sie nicht festverbaute Batterien und Akkus aus dem Gerät und entsorgen Sie diese getrennt.

Dieses Gerät ist entsprechend der EU-Richtlinie über die Entsorgung von Elektro- und Elektronik-Altgeräten (WEEE) gekennzeichnet.

Dieses Produkt darf nicht mit dem Hausmüll entsorgt werden. Der Nutzer ist verpflichtet, das Altgerät zur umweltgerechten Entsorgung bei einer ausgewiesenen Annahmestelle für die Entsorgung von Elektro- und Elektronikgeräten abzugeben. Beachten Sie die aktuell geltenden Vorschriften!

**Entsorgung der Batterien**

Batterien und Akkus dürfen keinesfalls in den Hausmüll. Sie enthalten Schadstoffe, die bei unsachgemäßer Entsorgung der Umwelt und der Gesundheit Schaden zufügen können. Als Verbraucher sind Sie gesetzlich verpflichtet, gebrauchte Batterien und Akkus zur umweltgerechten Entsorgung beim Handel oder entsprechenden Sammelstellen gemäß nationalen oder lokalen Bestimmungen abzugeben. Die Rückgabe ist unentgeltlich.

Die Bezeichnungen für enthaltene Schadstoffe sind:
Cd=Cadmium, Hg=Quecksilber, Pb=Blei.

12. Technische Daten**Messbereich**

Innentemperatur	0 °C... +50 °C (32°F...122°F)
Luftfeuchtigkeit	10...99%
Außentemperatur	-40 °C... +60 °C (-40°F...140°F)

Reichweite ca. 100 m (Freifeld)

PRIO – Funk-Thermometer

Ⓓ

Übertragungsfrequenz	433 MHz
Maximale Sendeleistung	< 10mW
Spannungsversorgung	
Basisstation:	Batterien 2 x 1,5 V AA (nicht inklusive)
Außensender:	Batterien 2 x 1,5 V AA (nicht inklusive) Wir empfehlen Alkaline Batterien

Basisstation

Gehäusemaße	109 x 38 x 99 mm
Gewicht	116 g (nur das Gerät)

Außensender

Gehäusemaße	40 x 21 x 130 mm
Gewicht	47 g (nur das Gerät)

Diese Anleitung oder Auszüge daraus dürfen nur mit Zustimmung von TFA Dostmann veröffentlicht werden. Die technischen Daten entsprechen dem Stand bei Drucklegung und können ohne vorherige Benachrichtigung geändert werden. Die neuesten technischen Daten und Informationen zu Ihrem Produkt finden Sie auf unserer Homepage unter Eingabe der Artikel-Nummer in das Suchfeld.

EU-Konformitätserklärung

Hiermit erklärt TFA Dostmann, dass der Funkanlagentyp 30.3069 der Richtlinie 2014/53/EU entspricht. Der vollständige Text der EU-Konformitätserklärung ist unter der folgenden Internetadresse verfügbar:

www.tfa-dostmann.de/service/downloads/ce

www.tfa-dostmann.de

E-Mail: info@tfa-dostmann.de

TFA Dostmann GmbH & Co.KG

Zum Ottersberg 12, 97877 Wertheim, Deutschland

11/21

PRIO – Wireless Thermometer

ⒼⒷ

Thank you for choosing this instrument from TFA.

1. Before you use this product

- Please make sure you read the instruction manual carefully.
- Following and respecting the instructions in your manual will prevent damage to your instrument and loss of your statutory rights arising from defects due to incorrect use.
- We shall not be liable for any damage occurring as a result of non-following of these instructions. Likewise, we take no responsibility for any incorrect readings or for any consequences resulting from them.
- Please pay particular attention to the safety notices!
- Please keep this instruction manual safe for future reference.

2. Delivery contents

- Wireless thermometer (base station)
- Outdoor transmitter Cat.-No. 30.3232.02
- Instruction manual

3. Range of application and all the benefits of your new instrument at a glance

- Outdoor temperature over wireless outdoor transmitter (max. 100 m)
- Indication of indoor temperature and humidity
- Trend arrows
- Maximum and minimum values
- Outdoor temperature alarm
- Radio-controlled clock with date and weekday
- Alarm with snooze function

4. For your safety

- This product is exclusively intended for the range of application described above.

PRIO – Wireless Thermometer

- This product should only be used as described within these instructions.
- Unauthorized repairs, alterations or changes to the product are prohibited.

**Caution!
Risk of injury!**

- Keep these devices and the batteries out of reach of children.
- Small parts can be swallowed by children (under three years old).
- Batteries contain harmful acids and may be hazardous if swallowed. If a battery is swallowed, this can lead to serious internal burns and death within two hours. If you suspect a battery could have been swallowed or otherwise caught in the body, seek medical help immediately.
- Batteries must not be thrown into a fire, short-circuited, taken apart or recharged. **Risk of explosion!**
- Low batteries should be changed as soon as possible to prevent damage caused by leaking.
- Never use a combination of old and new batteries together, nor batteries of different types.
- Avoid contact with skin, eyes and mucous membranes when handling leaking batteries. In case of contact, immediately rinse the affected areas with water and consult a doctor.

**Important information on product safety!**

- Do not expose the devices to extreme temperatures, vibrations or shocks.
- The outdoor transmitter is splashproof, but not watertight. When placed outdoors, choose a dry place for the transmitter.

PRIO – Wireless Thermometer**5. Elements****5.1 Base station (Receiver)****A: Display (Fig. 1):**

- A 1:** Outdoor temperature
- A 2:** Reception symbol for the transmitter
- A 3:** Battery symbol for the transmitter
- A 4:** Trend arrow
- A 5:** Battery symbol for the base station
- A 6:** Indoor humidity
- A 7:** Indoor temperature
- A 8:** Seconds or AM/PM
- A 9:** Weekday and date
- A 10:** Time or alarm time
- A 11:** Alarm symbol
- A 12:** DCF reception symbol
- A 13:** Minimum value/lower alarm limit
- A 14:** Temperature alarm symbol
- A 15:** Maximum value/upper alarm limit

B: Buttons (Fig. 1 + 2):

- B 1:** **MAX/MIN** button
- B 2:** **SET** button
- B 3:** **TEMP ALARM** button
- B 4:** **TIME ALARM** button
- B 5:** **+** button
- B 6:** **-** button

C: Housing (Fig. 2):

- C 1:** Battery compartment
- C 2:** Stand

5.2 Transmitter (Fig. 3):

- D 1:** LED signal lamp
- D 2:** **TX** button
- D 3:** Battery compartment
- D 4:** Mounting hole

PRI0 – Wireless Thermometer**6. Getting started****6.1 Insert the batteries**

- Place the instruments on a table at a distance of about 1.5 meters from each other. Avoid being close to possible sources of interference such as electronic devices and radio equipment.
- Open the battery compartment of the outdoor transmitter.
- Insert two new AA 1.5 V batteries, polarity as illustrated.
- The LED signal lamp flashes.
- Close the battery compartment.
- Open the battery compartment at the back of the base station.
- Insert two new AA 1,5 V batteries into the battery compartment. Make sure the polarities are correct.
- The device will alert you with a beep and all segments will be displayed for a short moment.
- Close the battery compartment.

6.2 Reception of outdoor transmitter

- After inserting the batteries, the transmitter will automatically transmit the temperature. The reception symbol will be flashing on the display.
- If the reception of the outdoor temperature fails, “- -” remains on the display. Check the batteries and try it again. Check if there is any source of interference.
- You can also start the initialization manually. Hold the **MAX/MIN** button on the base station for three seconds.
- “- -” appears on the outdoor temperature display and the reception symbol flashes. The base station will scan the outdoor temperature.
- Press the **TX** button in the transmitter's battery compartment. The transmission of the outdoor data takes place immediately and a successful reception will be confirmed by a beep tone.

PRI0 – Wireless Thermometer**6.3 Reception of the DCF frequency signal**

- After the reception of the outdoor values, the clock will now scan the DCF frequency signal and the DCF symbol flashes on the display.
- When the time code is successfully received after 3-10 minutes, the radio-controlled time, the date and the DCF symbol will be shown steadily on the display.
- If reception fails, the clock will then try to receive the signal every 2 hours again.
- After successful reception, DCF radio reception takes place daily at 1:00, 2:00, 3:00, 4:00 and 5:00 in the morning.
- You can also activate the DCF reception manually. Press the **SET** button. The clock will now scan the DCF frequency signal and the DCF symbol flashes.
- If the clock cannot detect the DCF-signal (e.g. due to interference, transmitting distance, etc.), the time can be set manually.
- The clock will then work as a normal quartz clock. (see: Manual settings).

6.4 Radio-controlled time reception

The time base for the radio-controlled time is a caesium atomic clock operated by the Physikalisch Technische Bundesanstalt based in Braunschweig (Brunswick), Germany. It has a time deviation of less than one second in one million years. The time is coded and transmitted from Mainflingen near Frankfurt via the frequency signal DCF-77 (77.5 kHz) and has a transmitting range of approximately 1,500 km. Your radio clock receives the signal, converts it and always shows the exact time. The adjustment to Daylight Saving Time (summer/winter time) is automatic. The reception quality depends mainly on geographic location. Normally there should be no reception problems within a 1,500 km radius around Frankfurt.

PRIO – Wireless Thermometer**Therefore, please note the following steps:**

- The recommended distance to any interfering sources like computer screens or TV sets is at least 1.5 - 2 meters.
- Within concrete walls (reinforced with steel) such as basements, the received signal is naturally weakened. In extreme cases, please place the unit close to a window to improve reception.
- During night-time, the atmospheric interference is usually less severe and reception is possible in most cases. A single daily reception is adequate to keep the accuracy deviation under 1 second.

7. Operation

- The device will automatically quit the setting mode if no button is pressed for 20 seconds.
- Press and hold the + or – button in setting mode for fast mode.

7.1 Manual settings

- Press and hold the **SET** button in normal mode for three seconds to enter the setting mode.
- DEU (default) flashes on the display.
- Press the + or – button to set the day-of-the week language: GERMAN (DEU), SPANISH (ESP), FRENCH (FRA) or ENGLISH (ENG).
- If you select English, the display will now appear in English.
- Press the **SET** button again to do the settings in the following sequence: the button tone (BEEP ON - default), DCF reception (DCF ON - default), the time zone (UTC 0 - default), the 12 or 24 hours system (24 Hr - default), the hours, the minutes, the year, the month, the date, the month/day sequence D/M or M/D (D/M - default) and the temperature unit °C or °F (TEMP °C - default). Press the + or – button to adjust it.
- Confirm the settings with the **SET** button.
- If the DCF reception is activated (DCF ON), the manually set time will be overwritten by the DCF time when the signal is received successfully.

PRIO – Wireless Thermometer**7.1.1 Key tones**

- Press the + or – button to activate (BEEP ON) or deactivate (BEEP OFF) the key tone in setting mode.
- Confirm the setting with the **SET** button.

7.1.2 DCF reception

- By default, the DCF reception is activated (DCF ON) and after successful reception of the DCF signal no manual time setting is necessary.
- Press the + or – button in setting mode if you want to deactivate the DCF reception (DCF OFF).
- Confirm the setting with the **SET** button.
- The DCF reception symbol disappears.

7.1.3 Time zone setting

- In the setting mode, press the + or – button to make the time zone correction (-12/+12).
- The time zone correction is needed for countries where the DCF signal can be received but the time zone is different from the DCF time (e.g. +1=one hour plus).
- Confirm the setting with the **SET** button.

7.1.4 24- or 12-hour system setting

- You can choose between the 12- or 24-hour system in setting mode.
- Press + or – button.
- In the 12-HR system AM (before noon) or PM (after noon) appears on the display instead of the seconds.
- Confirm the setting with the **SET** button.

7.2 Maximum/Minimum function

- Press the **MAX/MIN** button in normal mode. MAX appears on the display.

PRIO – Wireless Thermometer

- You can now see the maximum value for the outdoor temperature since the start-up or the last reset with time and date of recording.
- Press the **MAX/MIN** button again. The minimum outdoor temperature value appears. Repeat the process for the indoor values.
- Press the **MAX/MIN** button again to return to normal mode.
- The device will automatically quit the MAX/MIN mode if no button is pressed for 10 seconds.
- To clear the recorded maximum or minimum readings manually, press and hold the – button for three seconds while the maximum or minimum values are displayed.

7.3 Trend indicator

- The trend arrows on the display indicate if the values are increasing or decreasing. If the values remain the same, there is no display.

7.4 Alarm time setting

- Press and hold the **TIME ALARM** button for three seconds to enter the setting mode. The alarm symbol and ALM ON appear on the display.
- The hour digits flash.
- Press the + or – button to set the desired time.
- Confirm the setting with the **TIME ALARM** button.
- Set the minutes in the same way.
- Confirm the setting with the **TIME ALARM** button.
- The current time and the alarm symbol appear on the display.
- The alarm is activated.

7.4.1 Activate and deactivate the alarm

- To activate and deactivate the alarm function press the **TIME ALARM** button in normal mode.

PRIO – Wireless Thermometer

- The last adjusted alarm time appears for 2 seconds on the display.
- The alarm symbol and ALM ON appears on the display, if the alarm is activated.
- ALM OFF appears on the display, if the alarm is deactivated.
- Wait some seconds until the display returns to normal mode to confirm the setting.
- When the alarm is activated, the alarm starts to ring when the set alarm time is reached.
- Press any button (except **TIME ALARM**) and the alarm will stop.
- If the alarm is not stopped manually, the alarm tone automatically turns off after two minutes and will be reactivated at the same set time on the following day.
- The alarm symbol remains on the display.
- When the alarm rings, press the **TIME ALARM** button and the snooze function is activated.
- The alarm will be interrupted for 10 minutes. The alarm symbol flashes on the display and the time display counts down until the next alarm.

7.5 Outdoor temperature alarm

- Press and hold TEMP ALARM button in normal mode.
- MAX and the temperature alarm symbol appear. OFF flashes.
- Press the + or – button to activate the function.
- 60°C (default) or the last adjusted upper outdoor temperature limit appears and ON flashes on the display.
- Confirm with the **TEMP ALARM** button.
- Press the + or – button to set the desired upper limit while the indication flashes.
- Confirm the setting with the **TEMP ALARM** button.
- MIN and the temperature alarm symbol appear. OFF flashes.
- Press the + or – button to activate the function.

PRIO – Wireless Thermometer

- -40°C (default) or the last adjusted lower outdoor temperature limit appears and ON flashes on the display.
- Confirm the setting with the **TEMP ALARM** button.
- Press the + or – button to set the desired lower limit while the indication flashes.
- Confirm with the **TEMP ALARM** button.
- Press the **TEMP ALARM** button in normal mode, to activate or deactivate the corresponding alarm function. The respective symbol will appear or disappear on the display.

7.5.1 Alarm event

- In the event of an alarm, the corresponding symbol will be flashing and an alarm tone will sound.
- Stop the alarm tone with any button.

8. Positioning and mounting of the base station and the transmitter

- Place the base station in any room of the house. Make sure to avoid the vicinity of any source of interference such as computer screens, TV sets or solid metal objects.
- The transmitter can be wall mounted (mounting hole at the back). When placed outdoors, choose a shady and dry place for the transmitter. Direct sunlight may trigger incorrect measurement and continuous humidity damages the electronic components needlessly.
- Once the desired location is chosen, check whether the data transfer from the transmitter to the base station is possible (transmission range of up to 100 m in open areas). Within solid walls, especially ones with metal parts, the transmission range can be reduced considerably.
- If necessary, choose another position for the transmitter and/or base station.

PRIO – Wireless Thermometer**9. Care and maintenance**

- Clean the devices with a soft damp cloth. Do not use solvents or scouring agents.
- Remove the batteries if you do not use the devices for a long period of time.
- Store the devices in a dry place.

9.1 Battery replacement

- Change the batteries of the outdoor transmitter, when the battery symbol appears on the display of the outdoor temperature.
- Change the batteries of the base station, when the battery symbol appears on the indoor temperature display.
- **Please note:** When the batteries are changed, the contact between the outdoor transmitter and the base station must be restored – so always restart both devices or start a manual transmitter search.

10. Trouble shooting

Problem	Solution
No indication on the base station	<ul style="list-style-type: none"> → Ensure the batteries' polarities are correct → Change the batteries
No transmitter reception Display “- -”	<ul style="list-style-type: none"> → No outdoor transmitter is installed → Check the outdoor transmitter's batteries (do not use rechargeable batteries!) → Manual search for the transmitter (according to the manual) → Restart the outdoor transmitter and the base station according to the manual

PRIO – Wireless Thermometer

- Choose another place for the transmitter and/or the base station
- Reduce the distance between the transmitter and the base station
- Check if there is any source of interference

Incorrect indication → Change the batteries

If your device fails to work despite these measures, contact the retailer where you purchased the product.

11. Waste disposal

This product and its packaging have been manufactured using high-grade materials and components which can be recycled and reused. This reduces waste and protects the environment.

Dispose of the packaging in an environmentally friendly manner using the collection systems that have been set up.

**Disposal of the electrical device**

Remove non-permanently installed batteries and rechargeable batteries from the device and dispose of them separately.

This product is labelled in accordance with the EU Waste Electrical and Electronic Equipment Directive (WEEE).

This product must not be disposed of in ordinary household waste. As a consumer, you are required to take end-of-life devices to a designated collection point for the disposal of electrical and electronic equipment, in order to ensure environmentally-compatible disposal. Observe the current regulations in place!

PRIO – Wireless Thermometer**Disposal of the batteries**

Never dispose of empty batteries and rechargeable batteries with ordinary household waste. They contain pollutants which, if improperly disposed of, can harm the environment and human health. As a consumer, you are required by law to take them to your retail store or to an appropriate collection site depending on national or local regulations in order to protect the environment.

The symbols for the contained heavy metals are:
Cd=cadmium, Hg=mercury, Pb=lead.

12. Specifications**Measuring range**

Indoor temperature 0 °C... +50 °C (32°F...122°F)

Humidity 10...99%

Outdoor temperature -40 °C... +60 °C (-40°F...140°F)

Range

max. 100 m (open area)

Transmission frequency

433 MHz

Maximum

radio-frequency power < 10mW

Power consumption

Base station 2 x AA 1,5 V batteries (not included)

Outdoor transmitter 2 x AA 1,5 V batteries (not included)

We recommend Alkaline batteries

Base station**Housing dimension**

109 x 38 x 99 mm

Weight

116 g (device only)

PRIO – Wireless Thermometer**Outdoor transmitter**

Housing dimension	40 x 21 x 130 mm
Weight	47 g (device only)

No part of this manual may be reproduced without written consent of TFA Dostmann. The technical data are correct at the time of going to print and may change without prior notice.

The latest technical data and information about this product can be found in our homepage by simply entering the product number in the search box.

EU Declaration of conformity

Hereby, TFA Dostmann declares that the radio equipment type 30.3069 is in compliance with Directive 2014/53/EU. The full text of the EU declaration of conformity is available at the following internet address:

www.tfa-dostmann.de/service/downloads/ce

www.tfa-dostmann.de

E-Mail: info@tfa-dostmann.de

TFA Dostmann GmbH & Co.KG

Zum Ottersberg 12, 97877 Wertheim, Germany

11/21

PRIO – Thermomètre radio-piloté

Nous vous remercions d'avoir choisi l'appareil de la société TFA.

1. Avant d'utiliser votre appareil

- **Veillez lire attentivement le mode d'emploi.**
- **En respectant ce mode d'emploi, vous éviterez d'endommager votre appareil et de perdre vos droits légaux en cas de défaut si celui-ci résulte d'une utilisation non-conforme.**
- **Nous n'assumons aucune responsabilité pour des dommages qui auraient été causés par le non-respect du présent mode d'emploi. De même, nous n'assumons aucune responsabilité pour des relevés incorrects et les conséquences qu'ils pourraient engendrer.**
- **Suivez bien toutes les consignes de sécurité !**
- **Conservez soigneusement le mode d'emploi !**

2. Contenu de la livraison

- Thermomètre radio-piloté (station de base)
- Émetteur (réf. 30.3232.02)
- Mode d'emploi

3. Aperçu du domaine d'utilisation et de tous les avantages de votre nouvel appareil

- Affichage de la température extérieure sans fil (max. 100 m)
- Température et humidité intérieures
- Flèches de tendance
- Valeurs maximales et minimales
- Alarme de température extérieure
- Horloge radio-pilotée avec jour de la semaine et date
- Réveil avec fonction de répétition snooze

4. Pour votre sécurité

- Le produit est destiné uniquement à l'utilisation décrite ci-dessus.

PRIO – Thermomètre radio-piloté

- N'utilisez jamais l'appareil à d'autres fins que celles décrites dans le présent mode d'emploi.
- Vous ne devez en aucun cas réparer, démonter ou modifier l'appareil par vous-même.

**Attention !
Danger de blessure :**

- Placez vos appareils et les piles hors de la portée des enfants.
- Les petites pièces peuvent être avalées par les enfants (de moins de trois ans).
- Les piles contiennent des acides nocifs pour la santé et peuvent être mortelles dans le cas d'une ingestion. Si une pile a été avalée, elle peut entraîner des brûlures internes graves ainsi que la mort dans l'espace de 2 heures. Si vous craignez qu'une pile ait pu être avalée ou ingérée d'une autre manière, quelle qu'elle soit, contactez immédiatement un médecin d'urgence.
- Ne jetez jamais de piles dans le feu, ne les court-circuitiez pas, ne les démontez pas et ne les rechargez pas. **Risque d'explosion !**
- Une pile faible doit être remplacée le plus rapidement possible afin d'éviter toute fuite.
- N'utilisez jamais simultanément de piles anciennes avec des piles neuves ou des piles de types différents.
- Évitez tout contact de la peau, des yeux et des muqueuses avec le liquide des piles. En cas de contact, rincez immédiatement les zones concernées à l'eau et consultez un médecin.

**Conseils importants de sécurité du produit !**

- Évitez d'exposer l'appareil à des températures extrêmes, à des vibrations ou à des chocs.
- L'émetteur extérieur résiste aux éclaboussures d'eau mais il n'est pas étanche. Choisissez un emplacement protégé de la pluie pour votre émetteur extérieur.

PRIO – Thermomètre radio-piloté**5. Composants****5.1 Station de base (récepteur)****A : Affichage (Fig. 1) :**

- A 1 :** Température extérieure
- A 2 :** Symbole de réception de l'émetteur
- A 3 :** Symbole de pile faible de l'émetteur
- A 4 :** Flèche de tendance
- A 5 :** Symbole de pile faible de la station de base
- A 6 :** Humidité intérieure
- A 7 :** Température intérieure
- A 8 :** Secondes ou AM/PM
- A 9 :** Jour de la semaine et date
- A 10 :** Heure ou heure de réveil
- A 11 :** Symbole de réveil
- A 12 :** Symbole de réception radio DCF
- A 13 :** Valeur minimale/limite inférieure d'alarme
- A 14 :** Symbole d'alarme de température
- A 15 :** Valeur maximale/limite supérieure d'alarme

B : Touches (Fig. 1 + 2) :

- B 1 :** Touche **MAX/MIN**
- B 2 :** Touche **SET**
- B 3 :** Touche **TEMP ALARM**
- B 4 :** Touche **TIME ALARM**
- B 5 :** Touche **+**
- B 6 :** Touche **-**

C : Boîtier (Fig. 2) :

- C 1 :** Compartiment à piles
- C 2 :** Support

5.2 Émetteur (Fig. 3) :

- D 1 :** Lampe LED de signalisation
- D 2 :** Touche **TX**
- D 3 :** Compartiment à piles
- D 4 :** Œillet de suspension

PRIO – Thermomètre radio-piloté**6. Mise en service****6.1 Insertion des piles**

- Déposez les appareils sur une table à une distance d'environ 1,5 mètre l'un de l'autre. Évitez la proximité de sources parasites (appareils électroniques ou appareils radio).
- Ouvrez le compartiment à piles de l'émetteur.
- Insérez deux piles neuves de type 1,5 V AA en respectant la polarité +/-.
- La lampe LED de signalisation clignote.
- Refermez le compartiment à piles.
- Ouvrez le compartiment à piles au dos de la station de base.
- Insérez deux piles neuves 1,5 V AA dans le compartiment à piles. Veillez à la bonne polarité des piles.
- Un signal sonore se fait entendre et tous les segments s'allument brièvement.
- Refermez le compartiment à piles.

6.2 Réception de l'émetteur extérieur

- Après la mise en service de l'émetteur extérieur, ce dernier démarre automatiquement la transmission de la température extérieure. Le symbole radio clignote sur l'écran.
- Si la température extérieure n'est pas reçue, « - - » reste affiché en continu. Contrôlez les piles et effectuez une nouvelle tentative. Éliminez les éventuelles sources parasites.
- Vous pouvez également activer manuellement la réception. Appuyez sur la touche **MAX/MIN** de la station de base pendant trois secondes.
- « - - » apparaît sur l'écran de la température extérieure et le symbole de réception clignote. La station de base cherche la température extérieure.
- Appuyez sur la touche **TX** dans le compartiment à piles de l'émetteur. Le transfert des données est immédiat et en cas de réception correcte, l'utilisation est confirmée par un son aigu.

PRIO – Thermomètre radio-piloté**6.3 Réception du signal DCF**

- Après la réception des valeurs extérieures, l'appareil cherche le signal radio et le symbole de réception DCF clignote.
- En cas de réception correcte après 3-10 minutes, l'heure radio, la date et le symbole du signal DCF sont affichés en continu sur l'écran.
- Si aucune réception n'est possible, l'appareil essaye alors de nouveau d'obtenir un signal toutes les 2 heures.
- Sur réception réussie, la réception du signal DCF a lieu tous les jours à 1:00, 2:00, 3:00, 4:00 et 5:00 heures du matin.
- Vous pouvez activer manuellement la réception de l'heure radio. Appuyez sur la touche **SET**. L'horloge tente maintenant de recevoir le signal radio et le symbole de réception DCF clignote.
- Si votre horloge radio-pilotée ne peut pas recevoir le signal DCF (par exemple en cas de perturbations, d'une distance de transmission excessive etc.), vous pouvez régler l'horaire manuellement.
- L'horloge fonctionne comme une horloge à quartz normale (voir Réglages manuels).

6.4 Réception de l'heure radio

La transmission de l'heure radio s'effectue via une horloge atomique au césium, exploitée par la Physikalisch Technische Bundesanstalt de Braunschweig (Institut Fédéral Physico-Technique de Braunschweig). L'écart de précision de cette horloge est d'1 seconde pour un million d'années. L'heure est diffusée à partir de Mainflingen, près de Francfort-sur-le-Main, avec un signal DCF-77 (77,5 kHz) d'une portée d'environ 1500 km. L'horloge radio-pilotée reçoit le signal, le convertit et affiche l'heure précise. Le passage de l'heure d'hiver à l'heure d'été et vice-versa s'effectue également automatiquement. La réception dépend de votre position géographique. En règle générale, dans un rayon de 1 500 km autour de Francfort, aucun problème de transmission ne devrait survenir.

PRIO – Thermomètre radio-piloté**Vérifiez les points suivants :**

- Nous vous recommandons de respecter une distance de 1,5 - 2 m entre l'appareil et d'éventuelles sources de signaux parasites, comme les écrans d'ordinateurs et les postes de télévision.
- Dans les bâtiments en béton armé (caves, greniers aménagés), le signal reçu est affaibli. Dans les cas extrêmes, nous vous conseillons de placer l'appareil près d'une fenêtre de manière à améliorer la réception du signal radio.
- La nuit, les perturbations s'affaiblissent en règle générale et la réception DCF est possible dans la plupart des cas. Une seule réception par jour suffit pour garantir la précision de l'affichage de l'heure et pour maintenir d'éventuels écarts en dessous d'1 seconde.

7. Utilisation

- L'appareil quitte automatiquement le mode de réglage si aucune touche n'est pressée pendant 20 secondes.
- Si vous maintenez la touche + ou – appuyée au cours d'un mode de réglage, vous passez en déroulement rapide.

7.1 Réglages manuels

- Maintenez la touche **SET** appuyée pendant trois secondes en mode normal pour accéder au mode de réglage.
- DEU (par défaut) clignote sur l'écran.
- Réglez la langue allemande (DEU), espagnole (ESP), française (FRA) ou anglaise (ENG) avec la touche + ou –.
- Si vous avez sélectionné le français, l'affichage apparaîtra maintenant en français.
- Appuyez encore une fois sur la touche **SET** pour ajuster la tonalité des touches (BIP ON - par défaut), la réception du signal radio DCF (ON - par défaut), le fuseau horaire (UTC 0 - par défaut), l'affichage 12 heures ou 24 heures (24Hr - par défaut), les heures, les minutes, l'année, le mois et le jour, D/M (date européenne) ou M/D (date américaine) (D/M par défaut)

PRIO – Thermomètre radio-piloté

et l'affichage de la température °C ou °F (TEMP °C - par défaut). Vous pouvez régler ces valeurs à l'aide de la touche + ou –.

- Validez au moyen de la touche **SET**.
- Lorsque la réception du signal DCF est activée (DCF ON), et a abouti, l'heure ajustée manuellement sera remplacée par l'heure radio.

7.1.1 Tonalité des touches

- Appuyez sur la touche + ou – pour activer (BIP ON) ou désactiver (BIP OFF) la tonalité des touches.
- Validez au moyen de la touche **SET**.

7.1.2 Réception de DCF

- Par défaut, la réception DCF est activée (DCF ON) et après une réception réussie du signal DCF, aucun réglage manuel de l'heure n'est nécessaire.
- Appuyez sur la touche + ou – en mode de réglage si vous souhaitez désactiver la réception radio (DCF OFF).
- Validez au moyen de la touche **SET**.
- Le symbole de réception DCF disparaît.

7.1.3 Réglage du fuseau horaire

- En mode de réglage, vous pouvez régler la correction du fuseau horaire (+12/-12) avec la touche + ou –.
- Vous avez la possibilité d'utiliser un autre fuseau horaire si votre horloge radio-pilotée peut recevoir le signal DCF mais l'heure de votre fuseau horaire est différente de l'heure DCF (par exemple : +1 = une heure plus tard).
- Validez au moyen de la touche **SET**.

7.1.4 Réglage de l'affichage de 12 heures et de 24 heures

- En mode de réglage, vous pouvez configurer le système horaire sur 12 heures ou sur 24 heures.

PRIO – Thermomètre radio-piloté

- Appuyez sur la touche + ou –.
- En système 12 h, l'écran affiche AM (matin) et PM (après-midi) au lieu des secondes.
- Validez au moyen de la touche **SET**.

7.2 Fonction maximum/minimum

- Appuyez sur la touche **MAX/MIN** en mode normal. MAX apparaît sur l'écran.
- La température extérieure maximale s'affiche depuis la mise en service ou la dernière réactualisation, indiquant l'heure et la date de mémorisation.
- Appuyez une nouvelle fois sur la touche **MAX/MIN**. La température extérieure minimale s'affiche. Répétez l'opération pour les valeurs intérieures.
- Appuyez une nouvelle fois sur la touche **MAX/MIN** afin de retourner en mode normal.
- L'appareil quitte automatiquement le mode de réglage si aucune touche n'est pressée pendant 10 secondes.
- Maintenez la touche – appuyée pendant trois secondes, en même temps que les valeurs maximales ou minimales sont affichées, les valeurs seront effacées et remplacées par les valeurs actuelles manuellement.

7.3 Indication de la tendance

- Les flèches de tendance indiquent si les valeurs actuelles montent ou descendent. Si les valeurs restent stables, il n'y a pas d'affichage.

7.4 Réglage de l'heure de réveil

- Maintenez la touche **TIME ALARM** appuyée pendant trois secondes pour accéder au mode de réglage. Le symbole de réveil et ALM ON apparaissent sur l'écran.

PRIO – Thermomètre radio-piloté

- L'affichage de l'heure clignote.
- Réglez l'heure désirée avec la touche + ou –.
- Validez le réglage au moyen de la touche **TIME ALARM**.
- Procédez de même pour régler les minutes.
- Validez le réglage au moyen de la touche **TIME ALARM**.
- L'heure actuelle et le symbole de réveil apparaissent sur l'écran.
- Le réveil est activé.

7.4.1 Activer et désactiver la fonction de réveil

- Appuyez sur la touche **TIME ALARM** en mode normal pour activer ou désactiver la fonction de réveil.
- L'heure de réveil réglée précédemment est affichée pour 2 secondes à l'écran.
- Si la fonction de réveil est activée, le symbole de réveil et ALM ON apparaît sur l'écran.
- Si la fonction de réveil est désactivée, ALM OFF apparaît sur l'écran.
- Pour confirmer le réglage, patientez quelques secondes jusqu'à ce que l'affichage repasse en mode normal.
- Lorsque l'heure de réveil fixée est atteinte, le réveil se met à sonner (si la fonction de réveil est activée).
- Appuyez sur une touche de votre choix (sauf sur la touche **TIME ALARM**) pour éteindre le réveil.
- Si la sonnerie du réveil n'est pas coupée, elle s'arrêtera automatiquement après deux minutes et sera de nouveau activée pour l'heure de réveil suivante.
- Le symbole de réveil reste à l'écran.
- Lorsque le réveil sonne, appuyez sur la touche **TIME ALARM** pour activer la fonction de répétition snooze.
- Le réveil s'interrompt pendant 10 minutes. Le symbole de réveil clignote sur l'écran et l'affichage de l'heure compte à rebours jusqu'au prochain réveil.

PRIO – Thermomètre radio-piloté**7.5 Alarme de température extérieure**

- Maintenez la touche **TEMP ALARM** appuyée en mode normal.
- MAX et le symbole d'alarme de température apparaissent. OFF clignote sur l'écran.
- Appuyez sur la touche + ou – pour activer la fonction.
- 60 °C (par défaut) ou la limite supérieure de température extérieure réglée précédemment apparaissent sur l'écran et ON clignote.
- Validez au moyen de la touche **TEMP ALARM**.
- Réglez la limite supérieure désirée avec la touche + ou –, pendant que l'affichage clignote.
- Validez le réglage au moyen de la touche **TEMP ALARM**.
- MIN et le symbole d'alarme de température apparaissent. OFF clignote sur l'écran.
- Appuyez sur la touche + ou – pour activer la fonction.
- -40 °C (par défaut) ou la limite inférieure de température extérieure réglée précédemment apparaissent sur l'écran et ON clignote.
- Validez au moyen de la touche **TEMP ALARM**.
- Réglez la limite inférieure désirée avec la touche + ou –, pendant que l'affichage clignote.
- Validez le réglage au moyen de la touche **TEMP ALARM**.
- Appuyez sur la touche **TEMP ALARM** en mode normal pour activer ou désactiver la fonction d'alarme correspondante. Le symbole respectif apparaît/ disparaît sur l'écran.

7.5.1 Cas d'alarme

- En cas d'alarme, le symbole correspondant clignote et un signal sonore se fait entendre.
- Appuyez sur une touche de votre choix pour éteindre l'alarme.

8. Placement ou accrochage de la station de base et de l'émetteur

- Déposez la station base dans une pièce d'habitation. Évitez de la placer à proximité d'autres appareils électriques (téléviseur, ordinateur, téléphone sans fil) ou d'objets métalliques.

PRIO – Thermomètre radio-piloté

- Avec l'œillet au dos de l'appareil, l'émetteur extérieur peut être monté sur le mur. Si vous installez l'émetteur à l'extérieur, choisissez un emplacement à l'ombre et protégé de la pluie. (Un ensoleillement direct fausse la mesure et une humidité continue use les composants électroniques inutilement).
- Vérifiez que les valeurs mesurées sont bien transmises de l'émetteur à la station de base (portée sur champ libre jusqu'à 100 mètres) depuis l'endroit choisi. Si les murs sont massifs, en particulier s'ils comportent des parties métalliques, la portée d'émission peut se trouver réduite considérablement.
- Si nécessaire, choisissez un autre emplacement pour l'émetteur et/ou pour la station de base.

9. Entretien et maintenance

- Pour le nettoyage de votre appareil, utilisez un chiffon doux et humide. N'utilisez pas de solvants ou d'agents abrasifs !
- Retirez les piles si vous n'utilisez pas vos appareils pendant une durée prolongée.
- Conservez vos appareils dans un endroit sec.

9.1 Remplacement des piles

- Lorsque le symbole de pile apparaît sur l'écran de la température extérieure, changez les piles de l'émetteur.
- Lorsque le symbole de pile apparaît sur l'écran de la température intérieure, changez les piles de la station de base.
- **Attention :**
il faut rétablir le contact entre l'émetteur et le récepteur après le remplacement des piles - il faut donc toujours recommencer la mise en service des deux appareils ou bien lancer la recherche manuellement.

PRIO – Thermomètre radio-piloté**10. Dépannage**

Problème	Solution
Aucun affichage sur la station de base	→ Contrôlez la bonne polarité des piles → Changez les piles
Pas de réception d'émetteur	→ Aucun émetteur installé
Affichage « - - »	→ Vérifiez les piles de l'émetteur extérieur (n'utilisez pas d'accus) → Démarrez la recherche de l'émetteur manuellement conformément aux instructions → Remettez l'émetteur et la station de base en service, conformément aux instructions → Sélectionnez une autre position pour l'émetteur et la station de base → Modifiez la distance entre l'émetteur et la station de base → Éliminez les sources parasites
Affichage incorrect	→ Changez les piles

Si votre appareil ne fonctionne toujours pas malgré ces mesures, adressez-vous au vendeur chez qui vous l'avez acheté.

11. Traitement des déchets

Ce produit et son emballage ont été fabriqués avec des matériaux de haute qualité qui peuvent être recyclés et réutilisés. Cela permet de réduire les déchets et de protéger l'environnement.

Éliminez les emballages de manière respectueuse de l'environnement par le biais des systèmes de collecte établis.

PRIO – Thermomètre radio-piloté**Mise au rebut de l'appareil électrique**

Retirez de l'appareil les piles et les batteries rechargeables qui ne sont pas installées de façon permanente et jetez-les séparément. Cet appareil est conforme aux normes de l'UE relatives au traitement des déchets électriques et électroniques (WEEE).

L'appareil usagé ne doit pas être jeté dans les ordures ménagères. L'utilisateur s'engage, pour le respect de l'environnement, à déposer l'appareil usagé dans un centre de traitement agréé pour les déchets électriques et électroniques. Respectez les réglementations en vigueur !

**Élimination des piles**

Les piles et les batteries rechargeables ne doivent pas être jetées dans les détritres ménagers. Elles contiennent des polluants qui peuvent nuire à l'environnement et à la santé si elles sont éliminées de manière inappropriée. En tant qu'utilisateur, vous avez l'obligation légale de rapporter les piles et les batteries rechargeables usagées à votre revendeur ou de les déposer dans une déchetterie proche de votre domicile conformément à la réglementation nationale et locale.

Les métaux lourds sont désignés comme suit :
Cd = cadmium, Hg = mercure, Pb = plomb.

12. Caractéristiques techniques**Plage de mesure**

Température ambiante	De 0 °C à +50 °C (de 32 °F à 122 °F)
Humidité	10...99%
Température extérieure	De -40 °C à +60 °C (de -40 °F à 140 °F)

PRIO – Thermomètre radio-piloté

Rayon d'action	env. 100 mètres (champ libre)
Fréquence de transmission	433 MHz
Puissance de fréquence radio maximale transmise	< 10mW
Alimentation	
Station de base	Piles 2 x 1,5 V AA (non incluses)
Émetteur extérieur	Piles 2 x 1,5 V AA (non incluses)
Nous recommandons des piles alcalines	

Station de base

Dimensions du boîtier	109 x 38 x 99 mm
Poids	116 g (appareil seulement)

Émetteur extérieur

Dimensions du boîtier	40 x 21 x 130 mm
Poids	47 g (appareil seulement)

La reproduction, même partielle, du présent mode d'emploi est strictement interdite sans l'accord explicite de TFA Dostmann. Les caractéristiques techniques de ce produit ont été actualisées au moment de l'impression et peuvent être modifiées sans avis préalable. Les dernières données techniques et les informations concernant votre produit peuvent être consultées en entrant le numéro de l'article sur notre site Internet.

Déclaration de conformité UE

Le soussigné, TFA Dostmann, déclare que l'équipement radioélectrique du type 30.3069 est conforme à la directive 2014/53/UE. Le texte complet de la déclaration UE de conformité est disponible à l'adresse Internet suivante : www.tfa-dostmann.de/service/downloads/ce

www.tfa-dostmann.de E-Mail : info@tfa-dostmann.de

TFA Dostmann GmbH & Co.KG
Zum Ottersberg 12, 97877 Wertheim, Allemagne

11/21

PRIO – Termometro radiocontrollato

Vi ringraziamo per aver scelto l'apparecchio della TFA.

1. Prima di utilizzare l'apparecchio

- Leggete attentamente le istruzioni per l'uso.
- Seguendo le istruzioni per l'uso, eviterete anche di danneggiare il prodotto e di pregiudicare, a causa di un utilizzo scorretto, i diritti di consumatore che vi spettano per legge.
- Decliniamo ogni responsabilità per i danni derivanti dal mancato rispetto delle presenti istruzioni per l'uso. Allo stesso modo, non siamo responsabili per eventuali misurazioni errate e per le conseguenze che ne possono derivare.
- Prestate particolare attenzione alle misure di sicurezza!
- Conservate con cura queste istruzioni per l'uso.

2. La consegna include

- Termometro radiocontrollato (stazione base)
- Trasmettitore (n°. 30.3232.02)
- Istruzioni per l'uso

3. Utilizzi e vantaggi del vostro nuovo apparecchio

- Trasmissione senza fili della temperatura esterna (max. 100 metri)
- Indicazione della temperatura e dell'umidità interna
- Freccie di tendenza
- Valori massimi e minimi
- Allarme temperatura esterna
- Orologio radiocontrollato con giorno della settimana e data
- Allarme sveglia con funzione snooze

4. Per la vostra sicurezza

- Il prodotto è adatto esclusivamente agli utilizzi di cui sopra.
- Non utilizzate il prodotto in maniera diversa da quanto descritto in queste istruzioni.

PRIO – Termometro radiocontrollato

- Non sono consentite riparazioni, alterazioni o modifiche non autorizzate del dispositivo.

**Attenzione!
Pericolo di lesioni:**

- Tenere i dispositivi e le batterie lontano dalla portata dei bambini.
- Le piccole parti possono essere ingerite dai bambini (sotto i tre anni).
- Le batterie contengono acidi nocivi per la salute. Se ingerite, le batterie possono essere mortali. Se una batteria venisse ingerita, potrebbe causare gravi ustioni interne e portare alla morte nel giro di due ore. Se si sospetta che una batteria sia stata ingerita o inserita nel corpo in altra maniera, consultare immediatamente un medico.
- Non gettare le batterie nel fuoco, non polarizzarle in maniera scorretta, non smontarle e non cercare di ricaricarle. **Pericolo di esplosione!**
- Sostituire quanto prima le batterie esauste, in modo da evitare perdite.
- Non utilizzate mai contemporaneamente batterie usate e batterie nuove né batterie di tipi diversi.
- Evitare il contatto del liquido delle batterie con la pelle, gli occhi e le mucose. In casi di contatto, sciacquare subito la zona interessata con acqua e consultare un medico.

**Avvertenze sulla sicurezza del prodotto!**

- Non esporre l'apparecchio a temperature estreme, vibrazioni e urti.
- Il trasmettitore è resistente agli spruzzi d'acqua, ma non impermeabile. Cercate un luogo al riparo dalla pioggia per il trasmettitore.

PRIO – Termometro radiocontrollato**5. Componenti****5.1 Stazione base (ricevitore)****A: Display (Fig. 1):**

- A 1:** Temperatura esterna
- A 2:** Simbolo di ricezione del trasmettitore
- A 3:** Simbolo della batteria del trasmettitore
- A 4:** Freccia di tendenza
- A 5:** Simbolo della batteria della stazione base
- A 6:** Umidità interna
- A 7:** Temperatura interna
- A 8:** Secondi o AM/PM
- A 9:** Giorno della settimana e data
- A 10:** Orologio/orario della sveglia
- A 11:** Simbolo della sveglia
- A 12:** Simbolo di ricezione radio DCF
- A 13:** Valore minimo / limite di allarme inferiore
- A 14:** Simbolo di allarme temperatura
- A 15:** Valore massimo / limite di allarme superiore

B: Tasti (Fig. 1 + 2):

- B 1:** Tasto **MAX/MIN**
- B 2:** Tasto **SET**
- B 3:** Tasto **TEMP ALARM**
- B 4:** Tasto **TIME ALARM**
- B 5:** Tasto +
- B 6:** Tasto –

C: Struttura esterna (Fig. 2):

- C 1:** Vano batteria
- C 2:** Supporto

5.2 Trasmettitore (Fig. 3):

- D 1:** Lampada di segnalazione a LED

PRIO – Termometro radiocontrollato**D 2:** Tasto **TX****D 3:** Vano batteria**D 4:** Occhiello di sospensione**6. Messa in funzione****6.1 Inserire le batterie**

- Posizionare gli apparecchi su un tavolo ad una distanza di circa 1,5 metri l'uno dell'altro. Tenerli lontano da eventuali fonti di interferenza (dispositivi elettronici e impianti radio).
- Aprire il vano batteria del trasmettitore.
- Inserire due batterie nuove tipo AA da 1,5 V, rispettando le corrette polarità.
- La lampada di segnalazione a LED lampeggia.
- Richiudere il vano batteria.
- Aprire il vano batteria della stazione base sul retro.
- Inserire due batterie nuove AA da 1,5 V nel vano batteria. Inserire le batterie rispettando attentamente le polarità indicate.
- Viene emesso un breve segnale acustico e tutti i segmenti appaiono brevemente.
- Richiudere il vano batteria.

6.2 Ricezione del trasmettitore

- Dopo la messa in funzione il trasmettitore esterno inizia automaticamente a trasmettere i valori esterni. Il simbolo della ricezione del segnale lampeggia sul display.
- Se non si riceve la temperatura esterna, sul display resta visualizzato “- -”. Controllare le batterie e riprovare di nuovo. Rimuovere eventuali fonti di interferenza.
- È possibile avviare l'inizializzazione manualmente. Tenere premuto il tasto **MAX/MIN** della stazione base per tre secondi.

PRIO – Termometro radiocontrollato

- Sul display della temperatura esterna viene visualizzato “- -” ed il simbolo della ricezione lampeggia. La stazione base inizia a ricevere la temperatura esterna.
- Premere il tasto **TX** nel vano batteria del trasmettitore. Il trasferimento dei dati ha luogo immediatamente e, se eseguito correttamente, viene confermato con un bip.

6.3 Ricezione del segnale radio DCF

- Dopo la ricezione di valori esterni, l'apparecchio inizia a ricevere il segnale radio DCF; il simbolo della ricezione del segnale DCF inizia a lampeggiare.
- Se il codice dell'ora è stato ricevuto entro 3-10 minuti, l'ora radiocontrollata, la data e il simbolo della ricezione del segnale DCF sono costantemente visualizzati sul display.
- Se non è possibile nessuna ricezione, l'orologio tenterà di ottenere un nuovo segnale ogni 2 ore.
- Quando la ricezione ha successo, la ricezione del segnale DCF avverrà ogni giorno alle ore 1:00, 2:00, 3:00, 4:00 e 5:00.
- È possibile avviare l'inizializzazione manuale. Premere il tasto **SET**. L'orologio inizia a ricevere il segnale radio e il simbolo della ricezione del segnale DCF inizia a lampeggiare.
- Nel caso in cui l'orologio non riesca a ricevere il segnale DCF (a causa di guasti, della distanza di trasmissione, ecc.), l'ora può essere impostata manualmente.
- L'orologio funziona come un normale orologio al quarzo (vedi: Impostazioni manuali).

6.4 Ricezione dell'ora radiocontrollata

L'ora viene trasmessa da un orologio atomico al cesio gestito dal Physikalisch Technische Bundesanstalt di Braunschweig. La deviazione è inferiore a 1 secondo in un milione di anni. L'ora è codificata e trasmessa da Mainflingen vicino Francoforte con un segnale a frequenza DCF - 77 (77,5 kHz) entro un raggio di 1.500 km.

PRIO – Termometro radiocontrollato

L'orologio radiocontrollato riceve il segnale e lo converte per visualizzare l'ora precisa. Anche il passaggio tra ora solare e ora legale è automatico. La qualità della ricezione dipende molto dalla posizione geografica. In circostanze normali e in assenza di problemi di ricezione dovrebbe avvenire entro un raggio di 1.500 km da Francoforte.

Rispettate le norme elencate qui di seguito:

- La distanza raccomandata da qualsiasi fonte di interferenza come monitor di computer o televisori deve essere di almeno 1.5 - 2m.
- All'interno di strutture in cemento armato (seminterrati, sovrastrutture) la ricezione del segnale è naturalmente più debole. In casi estremi si consiglia di sistemare l'unità vicino ad una finestra per ottenere una migliore ricezione del segnale.
- Durante le ore notturne, le interferenze dovute ad agenti atmosferici sono normalmente meno influenti e la ricezione è possibile nella maggior parte dei casi. Una singola ricezione giornaliera è sufficiente a garantire la precisione e a mantenere la deviazione al di sotto di un secondo.

7. Uso

- L'apparecchio esce automaticamente dalla modalità impostazione se non si preme alcun tasto per più di 20 secondi.
- Tenere premuto il tasto + o - nella modalità impostazione per procedere velocemente.

7.1 Impostazioni manuali

- Tenere premuto il tasto **SET** nella modalità normale per tre secondi per ritornare alla modalità impostazione.
- Sul display lampeggia DEU (predefinita).
- Impostare con il tasto + o - la lingua tedesca (DEU), spagnolo (ESP), francese (FRA) o inglese (ENG).

PRIO – Termometro radiocontrollato

- Se avete selezionato l'inglese, il display verrà visualizzato in inglese.
- Premendo nuovamente il tasto **SET** è possibile modificare una dopo l'altra le impostazioni per il tono dei tasti (BEEP ON - predefinita), ricezione del segnale radio (DCF ON - predefinita), fuso orario (UTC 0 - predefinita), sistema orario 12 ore o 24 ore (24Hr - predefinita), ore, minuti, anno, mese, giorno, formato data giorno/mese (D/M) o mese/giorno (M/D) (D/M - impostazione predefinita) e la visualizzazione della temperatura °C o °F (TEMP °C - predefinita). Impostare con il tasto + o -.
- Confermare con il tasto **SET**.
- Quando la ricezione DCF è attiva (DCF ON), in caso di corretta ricezione del segnale DCF, l'ora impostata in modo manuale viene sostituita.

7.1.1 Tono dei tasti

- Premere il tasto + o - per attivare (BEEP ON) o disattivare (BEEP OFF) il tono dei tasti.
- Confermare con il tasto **SET**.

7.1.2 Ricezione del segnale DCF

- La ricezione DCF è attiva per impostazione predefinita (DCF ON). Dopo l'avvenuta ricezione del segnale DCF non è necessaria alcuna regolazione manuale dell'ora.
- Premere il tasto + o - se si desidera disattivare la ricezione radio (DCF OFF).
- Confermare con il tasto **SET**.
- Il simbolo della ricezione del segnale DCF scompare.

7.1.3 Impostazione del fuso orario

- In modalità di impostazione è possibile effettuare la correzione del fuso orario (+12/-12) con il tasto + o -.

PRIO – Termometro radiocontrollato

- La correzione del fuso orario è attiva dove è possibile ricevere il segnale DCF ma il fuso orario differisce da quello tedesco (ad esempio, +1 = un'ora dopo).
- Confermare con il tasto **SET**.

7.1.4 Impostazione del sistema orario a 12 ore o a 24 ore

- Impostare il sistema orario di 12 - o 24-ore nella modalità impostazione.
- Premere il tasto + o -.
- Nel formato 12 ore, sul display appaiono AM (prima di mezzogiorno) e PM (dopo mezzogiorno) al posto dei secondi.
- Confermare con il tasto **SET**.

7.2 Funzione massima/minima

- Premere il tasto **MAX/MIN** nella modalità normale. Sul display appare MAX.
- Vengono visualizzata la temperatura massima esterna dal momento della messa in funzione o dall'ultimo reset con indicazione di ora e data della memorizzazione.
- Premere nuovamente il tasto **MAX/MIN**. Il valore minimo della temperatura esterna viene visualizzato. Ripetere il processo per i valori interni.
- Premere nuovamente il tasto **MAX/MIN** per tornare alla visualizzazione in modalità normale.
- L'apparecchio esce automaticamente dalla modalità MAX/MIN se non si preme alcun tasto per 10 secondi.
- Tenere premuto il tasto - per tre secondi durante la visualizzazione dei valori massimi e minimi per riportare manualmente la visualizzazione ai valori attuali.

7.3 Indicatore della tendenza

- Le frecce della tendenza mostrano se i valori sono attualmente in aumento o in diminuzione. In assenza di cambiamento, la freccia della tendenza non viene visualizzata.

PRIO – Termometro radiocontrollato**7.4 Impostazione dell'ora della sveglia**

- Tenere premuto il tasto **TIME ALARM** per tre secondi per passare alla modalità di impostazione. Il simbolo della sveglia e ALM ON vengono visualizzati sul display.
- L'indicazione dell'ora lampeggia.
- Impostare con il tasto + o - l'ora desiderata.
- Confermare con il tasto **TIME ALARM**.
- Inserire i minuti procedendo nello stesso modo.
- Confermare con il tasto **TIME ALARM**.
- Il simbolo della sveglia e l'ora attuale vengono visualizzati sul display.
- La funzione sveglia è attivata.

7.4.1 Attivare e disattivare la funzione sveglia

- Premere il tasto **TIME ALARM** nella modalità normale per disattivare e attivare la funzione sveglia.
- Sul display viene visualizzata l'ora di sveglia impostata per 2 secondi.
- All'attivazione dell'allarme il simbolo della sveglia e ALM ON viene visualizzato nel display.
- All'disattivazione della sveglia ALM OFF viene visualizzato nel display.
- Per confermare la selezione, aspettate un momento, fino a che l'indicazione torna in modalità normale.
- All'attivazione della sveglia, quando l'orario di allarme inserito viene raggiunto, la sveglia comincia a suonare.
- Premere un tasto a piacere (ad eccezione il tasto **TIME ALARM**) per arrestare l'allarme.
- Se non viene interrotto, il segnale si disattiva automaticamente dopo due minuti e si riattiva nuovamente alla stessa ora di sveglia.
- Il simbolo della sveglia resta fisso sul display.

PRIO – Termometro radiocontrollato

- Quando suona la sveglia innestare la funzione snooze con il tasto **TIME ALARM**.
- Il suono della sveglia verrà interrotto per 10 minuti. Il simbolo della sveglia lampeggia sul display e l'indicazione dell'ora conta alla rovescia fino al prossimo risveglio.

7.5 Allarme temperatura esterna

- Tenere premuto il tasto **TEMP ALARM** nella modalità normale.
- Appare MAX e il simbolo dell'allarme di temperatura. Sul display lampeggia OFF.
- Premere il tasto + o – per attivare o disattivare la funzione.
- 60°C (predefinito) o il limite superiore della temperatura esterna impostato vengono visualizzati sul display e ON lampeggia.
- Confermare con il tasto **TEMP ALARM**.
- Impostare con il tasto + o – il limite superiore desiderato mentre l'indicazione lampeggia.
- Confermare con il tasto **TEMP ALARM**.
- Appare MIN e il simbolo dell'allarme di temperatura. Sul display lampeggia OFF.
- Premere il tasto + o – per attivare o disattivare la funzione.
- -40°C (predefinito) o il limite inferiore della temperatura esterna impostato vengono visualizzati sul display e ON lampeggia.
- Confermare con il tasto **TEMP ALARM**.
- Impostare con il tasto + o – il limite inferiore desiderato mentre l'indicazione lampeggia.
- Confermare con il tasto **TEMP ALARM**.
- Premere il tasto **TEMP ALARM** in modalità normale per disattivare o attivare la funzione dell'allarme corrispondente. Sul display appare o scompare il simbolo corrispondente.

7.5.1 Caso di allarme

- In caso di allarme il corrispondente simbolo lampeggia e un allarme suonerà.
- Spegnerne il segnale acustico con un tasto qualsiasi.

PRIO – Termometro radiocontrollato**8. Posizionamento e fissaggio della stazione base e del trasmettitore esterno**

- Posizionare la stazione base nella posizione desiderata. Evitare l'installazione in prossimità di altri apparecchi elettrici (televisori, computer, cellulari) e oggetti metallici pesanti.
- Con l'occhiello di sospensione sul retro del trasmettitore, questo può essere fissato alla parete. Se volete utilizzare il trasmettitore all'aperto, cercare un luogo ombreggiato e al riparo dalla pioggia per il trasmettitore. (La luce diretta del sole falsifica la misurazione e l'umidità costante sforza inutilmente le componenti elettroniche).
- Verificare se il trasferimento dei valori di misura alla stazione base da parte del trasmettitore situato nel luogo cui esso è destinato ha luogo correttamente (raggio d'azione in campo libero circa 100 metri). In caso di pareti spesse, in particolare con parti metalliche, il raggio d'azione del trasmettitore potrà ridursi notevolmente.
- Se necessario, cercate nuove posizioni per il trasmettitore e/o la stazione base.

9. Cura e manutenzione

- Per pulire l'apparecchio utilizzare solo un panno morbido leggermente inumidito. Non usare solventi o prodotti abrasivi.
- Rimuovere le batterie, se non si utilizza i dispositivi per un periodo prolungato.
- Collocare i dispositivi in un luogo asciutto.

9.1 Sostituzione delle batterie

- Quando il simbolo della batteria appare nella linea del display della temperatura esterna, cambiare le batterie nel trasmettitore.
- Quando il simbolo della batteria appare nella linea del display della temperatura interna, cambiare le batterie della stazione base.

PRIO – Termometro radiocontrollato

- **Attenzione:** dopo aver sostituito le batterie è necessario ristabilire il contatto tra il trasmettitore e la stazione base, pertanto riavviate i dispositivi secondo le istruzioni oppure avviate manualmente la ricerca del trasmettitore.

10. Guasti

Problema	Risoluzione del problema
Nessuna indicazione sul display della stazione base	<ul style="list-style-type: none"> → Inserire le batterie rispettando le corrette polarità → Sostituire le batterie
Nessuna ricezione del trasmettitore Indicazione “- -”	<ul style="list-style-type: none"> → Nessun trasmettitore installato → Controllare le batterie del trasmettitore (non utilizzare le batterie ricaricabili!) → Avviate la sintonizzazione manuale → Riavviate il trasmettitore e la stazione base secondo le istruzioni → Cercate nuove posizioni per il trasmettitore e/o la stazione base → Diminuite la distanza tra il trasmettitore e la stazione base → Eliminare fonti di interferenza
Indicazione non corretta	→ Sostituire le batterie

Qualora il vostro apparecchio continui a non funzionare nonostante queste procedure, rivolgetevi al rivenditore presso il quale lo avete acquistato.

11. Smaltimento

Questo prodotto e il suo imballaggio sono stati realizzati utilizzando materiali e componenti di alta qualità che possono essere riciclati e riutilizzati. Questo riduce i rifiuti e protegge l'ambiente.

PRIO – Termometro radiocontrollato

Smaltire gli imballaggi in modo ecologico attraverso i sistemi di raccolta in vigore.

**Smaltimento del dispositivo elettrico**

Rimuovere dal dispositivo le batterie estraibili e le batterie ricaricabili estraibili e smaltirle separatamente.

Questo apparecchio è contrassegnato in conformità alla Direttiva UE sullo smaltimento delle apparecchiature elettriche ed elettroniche (WEEE).

Questo prodotto non deve essere smaltito insieme ai rifiuti domestici. Il consumatore è tenuto a consegnare il vecchio apparecchio presso un punto di raccolta per lo smaltimento di apparecchiature elettriche ed elettroniche ai fini di uno smaltimento ecologico. Osservare i regolamenti in vigore!

**Smaltimento delle batterie**

È assolutamente vietato gettare le batterie e le batterie ricaricabili tra i rifiuti domestici. Contengono sostanze tossiche che possono danneggiare l'ambiente e la salute se smaltite in modo improprio. In qualità di consumatori, siete tenuti per legge a consegnare le batterie usate al negoziante o ad altri enti preposti al riciclaggio in conformità alle vigenti disposizioni nazionali o locali, ai fini di uno smaltimento ecologico.

Le sigle dei metalli pesanti contenuti sono:

Cd=cadmio, Hg=mercurio, Pb=piombo

12. Dati tecnici

Campo di misura

Temperatura interna 0 °C... +50 °C /32 °F...122 °F

Umidità 10...99%

Temperatura esterna -40 °C... +60 °C /-40 °F... 140 °F

PRIO – Termometro radiocontrollato

①

Raggio d'azione	ca. 100 metri al massimo
Frequenza di trasmissione	433 MHz
Massima potenza a radiofrequenza trasmessa	< 10mW
Alimentazione	
Stazione base	Batterie: 2 x AA da 1,5 V (non incluse)
Trasmittitore esterno	Batterie: 2 x AA da 1,5 V (non incluse) Raccomandiamo batterie alcaline

Stazione base

Dimensioni esterne	109 x 38 x 99 mm
Peso	116 g (solo apparecchio)

Trasmittitore esterno

Dimensioni esterne	40 x 21 x 130 mm
Peso	47 g (solo apparecchio)

È vietata la pubblicazione delle presenti istruzioni o di parti di esse senza una precedente autorizzazione della TFA Dostmann. I dati tecnici corrispondono allo stato del prodotto al momento della stampa e possono cambiare senza preavviso.

È possibile trovare dati tecnici e informazioni aggiornate sul prodotto inserendo il numero di articolo sul nostro sito.

Dichiarazione di conformità UE

Il fabbricante, TFA Dostmann, dichiara che il tipo di apparecchiatura radio 30.3069 è conforme alla direttiva 2014/53/UE. Il testo completo della dichiarazione di conformità UE è disponibile al seguente indirizzo Internet:
www.tfa-dostmann.de/service/downloads/ce

www.tfa-dostmann.deE-Mail: info@tfa-dostmann.de

TFA Dostmann GmbH & Co.KG
Zum Ottersberg 12, 97877 Wertheim, Germania

11/21

PRIO – Draadloze thermometer

①NL

Hartelijk dank dat u voor dit apparaat van TFA hebt gekozen.

1. Voordat u met het apparaat gaat werken

- Lees de gebruiksaanwijzing aandachtig door.
- Door rekening te houden met wat er in de handleiding staat, vermijdt u ook beschadigingen van het product en riskeert u niet dat uw wettelijke rechten door verkeerd gebruik niet meer gelden.
- Voor schade die wordt veroorzaakt doordat u geen rekening houdt met de handleiding aanvaardt wij geen aansprakelijkheid. Ook zijn wij niet verantwoordelijk voor verkeerde metingen en de mogelijke gevolgen die daaruit voortvloeien.
- Volg met name de veiligheidsinstructies op!
- Deze gebruiksaanwijzing goed bewaren a.u.b.!

2. Levering

- Draadloze thermometer (basisapparaat)
- Zender (cat.-nr. 30.3232.02)
- Gebruiksaanwijzing

3. Toepassing en alle voordelen van uw nieuwe apparaat in één oogopslag

- Draadloze transmissie van de buitentemperatuur (max. 100 m)
- Weergave van binnentemperatuur en luchtvochtigheid
- Trendpijlen
- Maximum- en minimumwaarden
- Buitentemperatuuralarm
- Zendergestuurde tijd met weekday en datum
- Wekalarm met snooze-functie

4. Voor uw veiligheid

- Het product is uitsluitend geschikt voor de hierboven beschreven doeleinden.

PRIO – Draadloze thermometer

- Gebruik het product niet anders dan in deze handleiding is aangegeven.
- Het eigenmachtig repareren, verbouwen of veranderen van het apparaat is niet toegestaan.

**Voorzichtig!
Kans op letsel!**

- Houd de apparaten en de batterijen buiten de reikwijdte van kinderen.
- Het apparaat bevat kleine onderdelen, die door kinderen (jonger dan drie jaren) ingeslikt kunnen worden.
- Batterijen bevatten zuren die de gezondheid schaden. Het inslikken van batterijen kan levensgevaarlijk zijn. Als een batterij wordt ingeslikt, kan dit binnen 2 uur tot ernstige interne brandwonden en tot fataal letsel leiden. Als u denkt dat de batterijen zijn ingeslikt of in een willekeurig lichaamsdeel terecht zijn gekomen, dient u onmiddellijk medische hulp te zoeken.
- Batterijen niet in het vuur gooien, niet kortsluiten, niet uit elkaar halen of opladen. **Explosiegevaar!**
- Zwakke batterijen moeten zo snel mogelijk worden vervangen om lekkage van de batterijen te voorkomen.
- Gebruik nooit tegelijkertijd oude en nieuwe batterijen of batterijen van een verschillend type.
- Als een batterij heeft gelekt, vermijd dan contact met de huid, ogen en slijmvliezen. Spoel in geval van contact met batterijzuur de desbetreffende plekken onmiddellijk af met water en raadpleeg een arts.

**Belangrijke informatie voor de productveiligheid!**

- Stel de apparaten niet bloot aan extreme temperaturen, trillingen en schokken.

PRIO – Draadloze thermometer

- De buitensensor is tegen spatwater beschermd maar niet waterdicht. Zoek een tegen regen beschermde plaats uit voor de zender.

5. Onderdelen**5.1 Basisapparaat (ontvanger)****A: Display (Fig. 1):**

- A 1:** Buitentemperatuur
- A 2:** Ontvangstsymbool voor de zender
- A 3:** Batterijsymbool voor de zender
- A 4:** Trendpijl
- A 5:** Batterijsymbool voor het basisstation
- A 6:** Binnenluchtvochtigheid
- A 7:** Binnentemperatuur
- A 8:** Seconden of AM/PM
- A 9:** Datum en weekdag
- A 10:** Tijd of alarmtijd
- A 11:** Alarmsymbool
- A 12:** DCF-ontvangstsymbool
- A 13:** Minimumwaarde/ onderste alarmgrens
- A 14:** Temperatuuralarmsymbool
- A 15:** Maximumwaarde/bovenste alarmgrens

B: Toetsen (Fig. 1 + 2):

- B 1:** **MAX/MIN** toets
- B 2:** **SET** toets
- B 3:** **TEMP ALARM** toets
- B 4:** **TIME ALARM** toets
- B 5:** + toets
- B 6:** – toets

C: Behuizing (Fig. 2):

- C 1:** Batterijvak
- C 2:** Standaard

PRIO – Draadloze thermometer**5.2 Zender (Fig. 3):****D 1:** LED signaallamp**D 2:** TX toets**D 3:** Batterijvak**D 4:** Ophangstelsysteem**6. Inbedrijfstelling****6.1 Plaatsen van de batterijen**

- Leg de apparaten op een afstand van ca. 1,5 meter van elkaar op een tafel. Vermijd de nabijheid tot eventuele stoorbronnen (elektronische apparaten en radiografische installaties).
- Open het batterijvak van de buitenzender.
- Plaats er twee nieuwe batterijen 1,5 V AA in. Batterijen met de juiste poolrichting plaatsen.
- De LED signaallamp knippert.
- Sluit het batterijvak weer.
- Open het batterijvak aan de achterkant van het basisapparaat.
- Plaats twee nieuwe batterijen 1,5 V AA in het batterijvak. Let op de juiste polariteit bij het plaatsen van de batterijen.
- U hoort een kort signaal en alle segmenten van het scherm verschijnen kort.
- Sluit het batterijvak weer.

6.2 Receptie van de buitenzender

- Na het plaatsen van de batterijen in de buitenzender begint de buitenzender automatisch met de transmissie van de buitenwaarden. Het symbool voor de radio-ontvangst knippert op het display.
- Als de buitentemperatuur niet wordt ontvangen, blijft „-“ op het display staan. Test de batterijen en begin opnieuw. Verwijder eventuele stoorbronnen.
- U kunt de initiatie ook handmatig starten. Houdt de **MAX/MIN** toets op het basisapparaat drie seconden ingedrukt.
- Op het display van de buitentemperatuur verschijnt „-“ en het ontvangtsymbool knippert. Het basisapparaat probeert de buitentemperatuur te ontvangen.

PRIO – Draadloze thermometer

- Druk op de **TX** toets in het batterijvak van de zender. De overdracht van de gegevens vindt direct plaats en wordt bij succesvol ontvangst door middel van een pieptoon bevestigd.

6.3 Ontvangst van de zendergestuurde tijd

- Na de ontvangst van de buitenwaarden, probeert het apparaat nu het tijdsignaal te ontvangen en het DCF-ontvangtsymbool knippert.
- Als na 3-10 minuten de ontvangst succesvol is, verschijnt de zendergestuurde tijd, de datum en het DCF-ontvangtsymbool permanent op het display.
- Als er geen ontvangst is, zal de klok elke twee uur weer een signaal proberen te ontvangen.
- Na een succesvolle ontvangst wordt het DCF-signaal dagelijks om 1:00, 2:00, 3:00, 4:00 en 5:00 uur 's morgens ontvangen.
- U kunt de DCF-ontvangst ook handmatig starten. Druk op de **SET** toets. De klok probeert nu het tijdsignaal te ontvangen en het DCF-ontvangtsymbool knippert.
- Als de zendergestuurde klok geen DCF-signaal ontvangt (wegens storingen, afstand, enz.), kunt u de tijd ook handmatig instellen.
- De klok werkt dan als een gewone kwartsklok (zie: Handmatige instellingen).

6.4 Ontvangst van de zendergestuurde tijd

De tijdbasis voor de zendergestuurde tijd is een cesium-atoomklok van het Physikalisch Technische Bundesanstalt Braunschweig. Met een afwijking van minder dan 1 seconde in één miljoen jaar. De tijd is gecodeerd en wordt vanuit Mainflingen in de buurt van Frankfurt aan de Main door een DCF-77 (77,5 kHz) frequentiesignaal uitgezonden met een bereik van ongeveer 1500 km. Uw zendergestuurde klok ontvangt dit signaal en zet het om in de precieze tijd.

PRIO – Draadloze thermometer

Zelfs de overgang van zomer- naar wintertijd gebeurt automatisch. De kwaliteit van de ontvangst hangt in belangrijke mate af van de geografische ligging. Normaliter zouden er binnen een straal van 1.500 km rondom Frankfurt geen ontvangstproblemen mogen zijn.

Let dan op de volgende stappen:

- De afstand van mogelijke storingsbronnen zoals computerbeeldschermen of tv-toestellen dient tenminste 1,5 à 2 meter te zijn.
- In ruimten met gewapend beton (kelders, torenflats) wordt het signaal uiteraard verzwakt ontvangen. In extreme gevallen is het aan te bevelen, het toestel dichterbij het raam te zetten en / of u draait het apparaat om een beter ontvangst te verkrijgen.
- 's Nachts zijn atmosferische storingen over het algemeen minder ernstig en is ontvangst in de meeste gevallen wel mogelijk. Eén enkel ontvangst per dag is voldoende om de tijdsafwijking onder 1 seconde te houden.

7. Bediening

- Het apparaat verlaat automatisch de instelmodus, als er langer dan 20 seconden geen toets wordt ingedrukt.
- Houdt de + of – toets in de instelmodus ingedrukt en u komt in de snelloop.

7.1 Handmatige instellingen

- Druk op de **SET** toets in de normaalmodus en houdt deze drie seconden ingedrukt, om in de instelmodus te komen.
- DEU (standaardinstelling) knippert op het display.
- Met de + of – toets kunt u de taalkeuze voor de weekdagen instellen: Duits (DEU), Spaans (ESP), Frans (FRA) of Engels (ENG).
- Als u het Engels heeft gekozen, verschijnt nu het display in het Engels.

PRIO – Draadloze thermometer

- Druk nog eens op de **SET** toets, en u kunt zich begeven naar de weergave van de toetstoon (BEEP ON - standaardinstelling), de ontvangst van het radiosignaal (DCF ON - standaardinstelling), de tijdzone (UTC 0 - standaardinstelling), het 12 uur- of 24-uurtijdsysteem (24Hr - standaardinstelling), het uur, de minuten, het jaar, de maand, de dag, het dag/maand of maand/dag datumsysteem (D/M - standaardinstelling) en de weergave van de temperatuur °C of °F (TEMP °C - standaardinstelling) en met de + of – toets instellen.
- Bevestig elke instelling met de **SET** toets.
- Als het ontvangst van het DCF signaal is geactiveerd (DCF ON), wordt de handmatig ingestelde tijd overgeschreven als de ontvangst succesvol is.

7.1.1 Toetstoon

- Met de + of – toets kunt u de toetstoon in de instelmodus activeren (BEEP ON) en deactiveren (BEEP OFF).
- Bevestig met de **SET** toets.

7.1.2 DCF ontvangst

- Normaal is de standaard DCF-ontvangst ingeschakeld (DCF ON) en na een succesvol ontvangst van het DCF-signaal is een handmatige tijd aanpassing niet nodig.
- Druk op de + of – toets in de instelmodus als u het DCF ontvangst wilt uitschakelen (DCF OFF).
- Bevestig met de **SET** toets.
- Het DCF-ontvangstsymbool verdwijnt.

7.1.3 Instelling van de tijdzone

- In de instelmodus kunt u met de + of – toets een correctie van de tijdzone maken (-12/+12).

PRIO – Draadloze thermometer

- Instellen van een correctie voor de tijdzone is vereist wanneer het DCF-signaal wel kan worden ontvangen, maar de tijdzone van de DCF tijd afwijkt (bijvoorbeeld, +1 = één uur later).
- Bevestig met de **SET** toets.

7.1.4 Instelling van het 24 uur- of het 12- uurtijdsysteem

- In de instelmodus kunt u tussen de weergave van de 24- of de 12-uurtijdsysteem kiezen.
- Druk op de **+ of –** toets.
- Bij het 12-urensysteem verschijnt op het display AM (voor 12 h) en PM (na 12h) in plaats van de seconden.
- Bevestig met de **SET** toets.

7.2 Maximum/Minimum-functie

- Druk op de **MAX/MIN** toets in de normaal-modus. MAX verschijnt op het display.
- De maximale buitentemperatuur sinds de ingebruikname of de laatste reset wordt weergegeven, met aanduiding van tijd en datum van de opslag.
- Druk nog eens op de **MAX/MIN** toets. De minimale buitentemperatuur wordt weergegeven. Herhaal deze procedure voor de binnewaarden.
- Druk nog eens op de **MAX/MIN** toets om naar de normaalmodus terug te keren.
- Het apparaat verlaat automatisch de MAX/MIN modus, als er 10 seconden geen toets wordt ingedrukt.
- Wanneer op het display de maximum of minimumwaarden verschijnen, kunt u de **–** toets voor drie seconden ingedrukt houden om de betreffende waarden handmatig terug te zetten.

7.3 Trendindicatie

- De trendpijlen tonen u of de waarden actueel stijgen of dalen. Bij gelijkblijvende waarden wordt niets aangetoond.

PRIO – Draadloze thermometer**7.4 Instelling van de alarmtijd**

- Druk op de **TIME ALARM** toets en houdt deze drie seconden ingedrukt, om in de instelmodus te komen. Het alarmsymbool en ALM ON verschijnen op het display.
- De uuraanduiding knippert.
- Stel de gewenste tijd met de **+ of –** toets in.
- Bevestig met de **TIME ALARM** toets.
- Stel op dezelfde manier de minuten in.
- Bevestig met de **TIME ALARM** toets.
- Het alarmsymbool en de actuele tijd verschijnen op het display.
- Het alarm is geactiveerd.

7.4.1 Activeren/deactiveren van het alarm

- Druk op de **TIME ALARM** toets in de normaalmodus, om de alarmfunctie te activeren of te deactiveren.
- De laatste wektijd verschijnt 2 seconden op het display.
- Wanneer het alarm is geactiveerd, verschijnen het alarmsymbool en ALM ON.
- Wanneer het alarm is gedeactiveerd, verschijnt ALM OFF.
- Om de input te bevestigen, wacht en paar seconden, tot het display weer in de normaalmodus verschijnt.
- Wanneer de ingestelde wektijd bereikt is begint de wekker te rinkelen (bij actief alarm).
- Druk op een willekeurige toets (met uitzondering van de **TIME ALARM** toets) en het alarm zal stoppen.
- Als het alarm niet wordt beëindigd, zal de alarmtoon zich na 2 minuten automatisch uitschakelen en activeert zich vanzelf weer op dezelfde wektijd.
- Het alarmsymbool blijft op het display.
- Wanneer het weksignaal klingelt, drukt men op de **TIME ALARM** toets om de snoozefunctie te activeren.

PRIO – Draadloze thermometer

- Het weksignaal wordt voor 10 minuten onderbroken. Het alarmsymbool knippert op het display en de tijdsaanduiding telt terug tot het volgende alarm.

7.5 Buitentemperatuuralarm

- Houdt de **TEMP ALARM** toets ingedrukt in de normaalmodus.
- MAX en het temperatuuralarmsymbool verschijnen op het display. OFF knippert op het display.
- Met de + of - toets kunt u de functie activeren.
- 60°C (standaardinstelling) of de ingestelde buitentemperatuurbovengrens verschijnt op het display en ON knippert.
- Bevestig met de **TEMP ALARM** toets.
- Stel de gewenste bovengrens met de + of - toets in, zo lang de weergave knippert.
- Bevestig met de **TEMP ALARM** toets.
- MIN en het temperatuuralarmsymbool verschijnen op het display. OFF knippert op het display.
- Met de + of - toets kunt u de functie activeren.
- -40°C (standaardinstelling) of de ingestelde buitentemperatuurondergrens verschijnt op het display en ON knippert.
- Bevestig met de **TEMP ALARM** toets.
- Stel de gewenste ondergrens met de + of - toets in, zo lang de weergave knippert.
- Bevestig met de **TEMP ALARM** toets.
- Voor het activeren of deactiveren van het desbetreffende alarm drukt u op de **TEMP ALARM** toets in de normaalmodus. Het desbetreffende alarmsymbool verschijnt of verdwijnt op het display.

7.5.1 Geval van een alarm

- In het geval van een alarm knippert het juiste symbool en u hoort een alarmsignaal.
- Het alarm kunt u met een willekeurige toets beëindigen.

PRIO – Draadloze thermometer**8. Plaatsen en bevestiging van het basisapparaat en de buitenzender**

- Plaats het basisapparaat in de woonruimte. Vermijd de nabijheid van andere elektrische apparaten (televisie, computer, radiografische telefoons) en massieve metalen voorwerpen.
- Met het ophangoog aan de achterkant van de zender kan men de zender aan de muur bevestigen. Zoek buitenshuis een schaduwrijke en een tegen regen beschermde plaats uit voor de zender. (Direct zonlicht vervalst de meetwaarden en continue vochtigheid belast de elektronische componenten onnodig).
- Controleer of een overdracht van de meetwaarden van de zender op de gewenste opstellingsplaats naar het basisapparaat plaatsvindt (reikwijdte vrij veld ca. 100 m), massieve wanden, in het bijzonder met metalen delen, kunnen de reikwijdte van de zender aanzienlijk beperken.
- Zoek eventueel een nieuwe plaats voor de zender en/of het basisapparaat.

9. Schoonmaken en onderhoud

- Maak de apparaten met een zachte, enigszins vochtige doek schoon. Geen schuur- of oplosmiddelen gebruiken!
- Verwijder de batterijen, als u de apparaten langere tijd niet gebruikt.
- Bewaar de apparaten op een droge plaats.

9.1 Batterijwissel

- Wanneer het batterijsymbool in het display van de buitentemperatuur verschijnt, vervang de batterijen in de temperatuurzender.
- Wanneer het batterijsymbool in het display van de binnentemperatuur verschijnt, vervang de batterijen in het basisapparaat.

PRIO – Draadloze thermometer

- **Attentie:** bij een batterijwissel moet het contact tussen de zender en het basisapparaat weer worden hersteld – dus altijd beide apparaten opnieuw volgens de handleiding in bedrijf stellen of handmatig de buitenzender zoeken.

10. Storingswijzer

Probleem	Oplossing
Geen weergave op het basisapparaat	<ul style="list-style-type: none"> → Batterijen in de juiste poolrichting plaatsen → Vervang de batterijen
Geen zender ontvangst Indicatie "- -"	<ul style="list-style-type: none"> → Geen zender geïnstalleerd → Batterijen van de buitenzender controleren (geen accu's gebruiken!) → Handmatige zenderzoeker starten (zoals beschreven in de handleiding) → Zender en basisapparaat opnieuw volgens de handleiding in bedrijf stellen → Zoek een nieuwe plaats voor de buitenzender en/of het basisapparaat → Afstand tussen buitenzender en basisapparaat verminderen → Verwijder stoorbronnen

Geen correcte weergave → Vervang de batterijen

Neem contact op met de dealer bij wie u dit product gekocht heeft als uw apparaat ondanks deze maatregelen nog steeds niet werkt.

11. Afvoeren

Dit product en de verpakking zijn vervaardigd van hoogwaardige materialen en onderdelen, die kunnen worden gerecycled en hergebruikt. Dit vermindert afval en spaart het milieu.

PRIO – Draadloze thermometer

Voer de verpakking op milieuvriendelijke wijze af via de daarvoor bestemde inzamelsystemen.

**Afvoeren van het elektrisch apparaat**

Verwijder niet vast ingebouwde batterijen en accu's uit het apparaat en voer die gescheiden af.

Dit apparaat is gemarkeerd in overeenstemming met de EU-richtlijn (WEEE) betreffende afgedankte elektrische en elektronische apparatuur.

Dit product mag niet met het huisvuil worden weggegooid. De gebruiker is verplicht om de apparatuur in te leveren bij een als zodanig erkende inleverpunt voor het afvoeren van afgedankte elektrische en elektronische apparatuur om een milieuvriendelijk afvoeren te garanderen. Neem de geldende voorschriften in acht!

**Afvoeren van batterijen**

Batterijen en accu's mogen niet met het huisvuil worden weggegooid. Zij bevatten schadelijke stoffen die schadelijk kunnen zijn voor het milieu en de gezondheid indien zij op onjuiste wijze worden afgevoerd. Als consument bent u wettelijk verplicht om gebruikte batterijen en accu's bij uw dealer in te leveren of naar de daarvoor bestemde inleverpunten volgens de nationale of lokale bepalingen te brengen om een milieuvriendelijk afvoeren te garanderen.

De benamingen van de zware metalen zijn:

Cd=cadmium, Hg=kwik, Pb=lood

12. Technische gegevens**Meetbereik**

Binnentemperatuur	0 °C... +50 °C /32 °F...122 °F
Luchtvochtigheid	10...99%
Buitentemperatuur	-40 °C... +60 °C /-40 °F... 140 °F

PRIO – Draadloze thermometer

Reikwijdte	Maximaal 100 meter (vrije veld)
Transmissie frequentie	433 MHz
Maximaal radiofrequentie vermogen uitgezonden	< 10mW
Spanningsvoorziening	
Basisapparaat	Batterijen 2 x 1,5 V AA (niet inclusief)
Buitenzender	Batterijen 2 x 1,5 V AA (niet inclusief) Wij bevelen alkalinebatterijen

Basisapparaat

Afmetingen behuizing	109 x 38 x 99 mm
Gewicht	116 g (alleen het apparaat)

Buitenzender

Afmetingen behuizing	40 x 21 x 130 mm
Gewicht	47 g (alleen het apparaat)

Deze gebruiksaanwijzing of gedeelten eruit mogen alleen met toestemming van TFA Dostmann worden gepubliceerd. De technische gegevens van dit apparaat zijn actueel bij het ter perse gaan en kunnen zonder voorafgaande informatie worden gewijzigd. De nieuwste technische gegevens en informatie over uw product kunt u vinden door het invoeren van het artikelnummer op onze homepage.

EU-conformiteitsverklaring

Hierbij verklaar ik, TFA Dostmann, dat het type radioapparatuur 30.3069 conform is met Richtlijn 2014/53/EU. De volledige tekst van de EU-conformiteitsverklaring kan worden geraadpleegd op het volgende internetadres:
www.tfa-dostmann.de/service/downloads/ce

www.tfa-dostmann.deE-Mail: info@tfa-dostmann.deTFA Dostmann GmbH & Co.KG
Zum Ottersberg 12, 97877 Wertheim, Duitsland

11/21

PRIO – Termómetro inalámbrico

Muchas gracias por haber adquirido este dispositivo de TFA.

1. Antes de utilizar el dispositivo

- **Lea detenidamente las instrucciones de uso.**
- **Si sigue las instrucciones de uso, evitará que se produzcan daños en el dispositivo y no comprometerá a sus derechos por vicios, previstos legalmente debido a un uso incorrecto.**
- **No asumimos responsabilidad alguna por los daños originados por el incumplimiento de estas instrucciones de uso. Del mismo modo, no nos hacemos responsables por cualquier lectura incorrecta y de las consecuencias que pueden derivarse de tales.**
- **Tenga en cuenta ante todo las advertencias de seguridad.**
- **Guarde estas instrucciones de uso en un sitio seguro.**

2. Entrega

- Termómetro inalámbrico (estación base)
- Emisor exterior (Cat.-No. 30.3232.02)
- Instrucciones de uso

3. Ámbito de aplicación y ventajas de su nuevo dispositivo

- Temperatura exterior sin cable (máx. 100 m)
- Temperatura interior y humedad del ambiente
- Flechas de tendencia
- Valores máximos y mínimos
- Alarma de temperatura exterior
- Reloj radiocontrolado con día de la semana y fecha
- Alarma despertador con función snooze

4. Para su seguridad

- **El producto solo es adecuado para el ámbito de aplicación descrito anteriormente.**
- **No emplee el dispositivo de modo distinto al especificado en estas instrucciones.**

PRIO – Termómetro inalámbrico

- No está permitido realizar reparaciones, transformaciones o modificaciones por cuenta propia en el dispositivo.



¡Precaución!
¡Riesgo de lesiones!

- Mantenga los dispositivos y las pilas fuera del alcance de los niños.
- Las piezas pequeñas pueden ser tragadas por los niños (menores de tres años).
- Las pilas contienen ácidos nocivos para la salud y pueden ser peligrosas si se ingieren. Si se ingiere una pila le puede causar dentro de 2 horas, quemaduras internas y llegar a la muerte. Si sospecha que se ha ingerido una pila o ha entrado en el cuerpo de otro modo, busque inmediatamente ayuda médica.
- No tire las pilas al fuego, no las cortocircuite, desmonte ni recargue. **¡Riesgo de explosión!**
- Las pilas con un estado de carga bajo deben cambiarse lo antes posible para evitar fugas.
- No utilice simultáneamente pilas nuevas y usadas o pilas de diferente tipo.
- Evite el contacto del líquido de las pilas con la piel, ojos y mucosas. En caso de contacto, enjuague la zona afectada con agua y acuda al médico sin pérdida de tiempo.



¡Advertencias importantes
sobre la seguridad del producto!

- No exponga los dispositivos a temperaturas extremas, vibraciones ni sacudidas extremas.
- El emisor exterior está protegido contra las salpicaduras de agua, pero no es estanco al agua. Busque un lugar protegido de la lluvia para el emisor exterior.

PRIO – Termómetro inalámbrico**5. Componentes****5.1 Estación base (receptor)****A: Pantalla (Fig. 1):**

- A 1:** Temperatura exterior
A 2: Símbolo de recepción del emisor
A 3: Símbolo de pila del emisor
A 4: Flecha de tendencia
A 5: Símbolo de pila de la estación base
A 6: Humedad interior
A 7: Temperatura interior
A 8: Segundos o AM/PM
A 9: Día de la semana y fecha
A 10: Hora o hora de la alarma
A 11: Símbolo de la alarma despertador
A 12: Símbolo de recepción DCF
A 13: Valor mínimo/límite inferior de la alarma
A 14: Símbolo de la alarma de temperatura
A 15: Valor máximo/límite superior de la alarma

B: Teclas (Fig. 1 + 2):

- B 1:** Tecla **MAX/MIN** **B 2:** Tecla **SET**
B 3: Tecla **TEMP ALARM** **B 4:** Tecla **TIME ALARM**
B 5: Tecla **+** **B 6:** Tecla **-**

C: Cuerpo (Fig. 2):

- C 1:** Compartimento de las pilas **C 2:** Soporte

5.2 Emisor (Fig. 3):

- D 1:** Lámpara de control LED **D 2:** Tecla **TX**
D 3: Compartimento de las pilas **D 4:** Suspensión

PRIO – Termómetro inalámbrico**6. Puesta en marcha****6.1 Introducir las pilas**

- Coloque los dispositivos sobre una mesa a una distancia de 1,5 metros aprox. entre sí. Evite la proximidad de posibles fuentes de interferencias (dispositivos electrónicos y sistemas de radio).
- Abra el compartimento de las pilas del emisor exterior.
- Introduzca dos pilas nuevas 1,5 V AA. Asegúrese que las pilas estén colocadas con la polaridad correcta.
- La lámpara de control LED parpadea.
- Cierre de nuevo el compartimento de las pilas.
- Abra el compartimento de las pilas situado en la parte posterior de la estación base.
- Introduzca dos pilas nuevas 1,5 V AA. Compruebe que la polaridad sea la correcta al introducir las pilas.
- Se emite una señal acústica corta y todos los segmentos se muestran brevemente.
- Cierre de nuevo el compartimento de las pilas.

6.2 Recepción del emisor exterior

- Después de insertar las pilas en el emisor exterior, se inicia automáticamente la transmisión de los valores externos. El símbolo de recepción parpadea en la pantalla.
- Si no se reciben la temperatura exterior, en la pantalla aparece constantemente "- -". Compruebe las pilas y inicie un nuevo intento. Elimine las posibles fuentes de interferencia.
- Puede comenzar la inicialización manualmente. Mantenga pulsada la tecla **MAX/MIN** a la estación base durante tres segundos.
- En la pantalla de la temperatura exterior aparece "- -" y el símbolo de recepción parpadea. La estación base intenta de recibir la temperatura exterior.
- Pulsa la tecla **TX** en el compartimento de las pilas del emisor. La transmisión de los datos se realiza inmediatamente y si la recepción es correcta se confirma con un pitido.

PRIO – Termómetro inalámbrico**6.3 Recepción de la señal de radio**

- Después de la recepción de los valores exteriores el reloj está ahora tratando de recibir la señal de radio y el símbolo de recepción DCF parpadea.
- Una vez que se ha recibido el código de horario después 3-10 minutos se muestra la hora controlada por radio, la fecha y el símbolo de recepción DCF aparece constantemente en la pantalla.
- En caso de no tener recepción, el reloj intentará recibir de nuevo cada 2 hora la señal.
- Después de una recepción exitosa, la recepción de radio del DCF tiene lugar diariamente a la 1:00, 2:00, 3:00, 4:00 y 5:00 de la mañana.
- También puede activar la recepción de la señal DCF manualmente. Pulse la tecla **SET**. El reloj está ahora tratando de recibir la señal de radio y el símbolo de recepción DCF parpadea.
- Si su reloj radiocontrolado no es capaz de recibir la señal DCF (p. ej. debido a interferencias, distancia de transmisión, etc.), puede ajustar la hora manualmente.
- El reloj funciona como un reloj normal de cuarzo (véase Ajustes manuales).

6.4 Recepción de la hora radiocontrolada

La transmisión de la hora se realiza por medio de un reloj atómico de cesio radiocontrolado a través de, por el instituto técnico físico de Braunschweig. La desviación es menor a 1 segundo en un millón de años. La hora viene codificada y es transmitida desde Mainflingen en las proximidades de Frankfurt am Main por una señal de frecuencia DCF-77 (77,5 kHz) con un alcance de aprox. 1.500 km. Su reloj radiocontrolado recibe la señal, la convierte y muestra siempre la hora exacta. Incluso el cambio de la hora de verano e invierno se produce automáticamente. La recepción depende básicamente de la situación geográfica. Generalmente éste debería funcionar de forma óptima en un radio de 1.500 km en torno a Frankfurt.

PRIO – Termómetro inalámbrico**Por favor, tenga en cuenta lo siguiente:**

- Es recomendable mantener una distancia de como mínimo 1,5 – 2 metros de posibles dispositivos perturbadores tales como pantallas de ordenadores y televisores.
- En construcciones de hormigón armado (sótanos, superestructuras), la señal recibida es evidentemente más débil. En casos extremos se aconseja de emplazar el dispositivo cerca de una ventana para obtener una mejor recepción.
- Por las noches las perturbaciones atmosféricas suelen ser reducidas y se dispone de recepción en la mayoría de los casos. Si además se recibe como mínimo una vez al día, es suficiente para garantizar la precisión y mantener desviaciones inferiores a 1 segundo.

7. Manejo

- El dispositivo sale automáticamente del modo de ajuste si no se presiona ninguna tecla durante 20 segundos.
- Mantenga pulsada la tecla + o – en el modo de ajuste, accederá a la pasada rápida.

7.1 Ajustes manuales

- Mantenga pulsada la tecla **SET** en modo normal durante tres segundos para acceder al modo de ajuste.
- DEU (nivel preseleccionado) parpadea en la pantalla.
- Ajuste con la tecla + o – la configuración del idioma alemán (DEU, español (ESP), francés (FRA) o inglés (ENG).
- Si ha seleccionado español, la pantalla aparecerá ahora en español.
- Pulse otra vez la tecla **SET** y puede sucesivamente dirigir el tono de tecla (BIP ON - nivel preseleccionado), la recepción de DCF (DCF ON - nivel preseleccionado), la indicación de la zona horaria (UTC 0 - nivel preseleccionado), el sistema 12 horas o 24 horas (24 Hr - nivel preseleccionado), las horas, los minutos, el año, el mes, la fecha, F/M (fecha europea) o M/F (fecha americana)

PRIO – Termómetro inalámbrico

(F/M - nivel preseleccionado) y la visualización de la temperatura °C o °F (TEMP °C - nivel preseleccionado) y puede ajustar con la tecla + o –.

- Confirme las entradas con la tecla **SET**.
- Si la recepción de la señal de radio está activa (DCF ON) y la recepción es correcta el tiempo ajustado manualmente se sobrescribe.

7.1.1 Tono de tecla

- En el modo de ajuste puede desactivar (BIP OFF) o activar (BIP ON) con la tecla + o – el tono de tecla.
- Confirme la entrada con la tecla **SET**.

7.1.2 Recepción de la señal de radio DCF

- De manera predeterminada, la recepción DCF es activada (DCF ON) y después de la recepción exitosa de la señal DCF no es necesario un ajuste horario manual.
- En el modo de ajuste pulse la tecla + o – si desea desactivar la recepción de radio (DCF OFF).
- Confirme la entrada con la tecla **SET**.
- El símbolo de recepción DCF desaparece.

7.1.3 Ajuste de la zona horaria

- En el modo de ajuste puede ajustar la corrección de la zona horaria (-12/+12) con la tecla + o –.
- La corrección de la zona horaria es necesaria cuando se puede recibir la señal DCF, la zona horaria es diferente de la hora DCF (por ejemplo: +1 = una hora más tarde).
- Confirme la entrada con la tecla **SET**.

7.1.4 Ajuste de la indicación de sistema de 24 y 12 horas

- En el modo de ajuste puede seleccionar el sistema de 12 o 24 horas.

PRIO – Termómetro inalámbrico

- Pulse la tecla + o –.
- En el sistema de 12 horas, aparece en la pantalla AM (antes del mediodía) y PM (después del mediodía), en lugar de los segundos.
- Confirme la entrada con la tecla **SET**.

7.2 Función máxima/mínima

- Pulse la tecla **MAX/MIN** en el modo normal. En la pantalla aparece MAX.
- El valor máximo de la temperatura exterior tras la puesta en marcha o la última reposición al estado inicial se muestra con especificación de la fecha y la hora de la memorización.
- Pulse otra vez la tecla **MAX/MIN**. El valor mínimo de la temperatura exterior se muestra. Repita este procedimiento para los valores interiores.
- Pulse otra vez la tecla **MAX/MIN** para volver al modo normal.
- El dispositivo sale automáticamente del modo MAX/MIN si no se presiona ninguna tecla durante 10 segundos.
- Mantenga pulsada la tecla – tres segundos mientras se indican los valores máximos o mínimos para borrar los valores manualmente.

7.3 Indicador de tendencia

- La flecha de tendencia le indica si los valores actuales suben o bajan. Si se mantienen igual, no hay ninguna indicación.

7.4 Ajuste de la hora de alarma

- Mantenga pulsada la tecla **TIME ALARM** durante tres segundos para acceder al modo de ajuste. El símbolo de la alarma y ALM ON aparecen en la pantalla.
- La indicación de la hora parpadea en la pantalla.
- Ajuste con la tecla + o – la hora deseada.
- Confirme la entrada con la tecla **TIME ALARM**.
- Introduzca de la misma manera los minutos.

PRIO – Termómetro inalámbrico

- Confirme la entrada con la tecla **TIME ALARM**.
- En la pantalla aparece la hora actual y el símbolo de alarma.
- La función de la alarma ésta activada.

7.4.1 Activar y desactivar la función de la alarma

- Para activar y desactivar la función de la alarma, pulse la tecla **TIME ALARM** en el modo normal.
- La última regulación de la hora de alarma aparece en la pantalla durante 2 segundos.
- Cuando la alarma está activada, el símbolo de la alarma y ALM ON aparecen.
- Cuando la alarma está desactivada, se muestra ALM OFF.
- Para confirmar la entrada espere unos segundos hasta que la pantalla vuelva al modo normal.
- Con la alarma activada, el despertador comienza a sonar, cuando se ha alcanzado la hora de la alarma establecida.
- Pulse cualquier tecla (excepto la tecla **TIME ALARM**) y la función de la alarma se termina.
- Si no se interrumpe la alarma, el tono de alarma se apaga automáticamente después de dos minutos y se activa de nuevo a la misma hora de la alarma.
- El símbolo de alarma se detiene en la pantalla.
- Cuando suena la alarma, pulse la tecla **TIME ALARM** para activar la función de snooze.
- El sonido de la alarma se interrumpe durante 10 minutos. El símbolo de la alarma parpadea en la pantalla y la indicación de tiempo cuenta hasta la próxima alarma.

7.5 Alarma de temperatura exterior

- Mantenga pulsada la tecla **TEMP ALARM** en el modo normal.
- MAX y el símbolo de la alarma de temperatura aparecen. En la pantalla parpadea OFF.
- Activar la función con la tecla + o –.

PRIO – Termómetro inalámbrico

- 60 °C (nivel preseleccionado) o el último ajuste del límite superior de la temperatura exterior se indica en la pantalla y ON parpadea.
- Confirme con la tecla **TEMP ALARM**.
- Ajuste con la tecla + o – el límite superior deseado, mientras la pantalla parpadea.
- Confirme la entrada con la tecla **TEMP ALARM**.
- MIN y el símbolo de la alarma de temperatura aparecen. En la pantalla parpadea OFF.
- Activar la función con la tecla + o –.
- -40 °C (nivel preseleccionado) o el último ajuste del límite inferior de la temperatura exterior se indica en la pantalla y ON parpadea.
- Confirme con la tecla **TEMP ALARM**.
- Ajuste con la tecla + o – el límite inferior deseado, mientras la pantalla parpadea.
- Confirme la entrada con la tecla **TEMP ALARM**.
- Para activar o desactivar la función de la alarma correspondiente, pulse la tecla **TEMP ALARM** en el modo normal. El símbolo correspondiente aparece o desaparece en la pantalla.

7.5.1 Caso de alarma

- En caso de alarma el símbolo correspondiente parpadea y suena una señal acústica.
- Finalice la alarma con cualquier tecla.

8. Instalación de la estación base y fijación del emisor

- Instale la estación base en el salón. Evite la proximidad a otros dispositivos eléctricos (televisores, ordenadores, radioteléfonos) y objetos metálicos macizos.
- Con la anilla de suspensión en el lado posterior puede fijar el emisor exterior en la pared. Busque un lugar sombreado y protegido de la lluvia para poner el emisor en el exterior. (La irradiación solar directa falsea los valores de medición y la humedad permanente perjudica innecesariamente los componentes electrónicos).

PRIO – Termómetro inalámbrico

- Compruebe si se produce la transmisión de los valores medidos del emisor exterior en el lugar de instalación deseado para la estación base (alcance en campo libre hasta 100 metros), con paredes macizas, especialmente con piezas metálicas puede reducirse considerablemente el alcance del emisor.
- Busque posiblemente un lugar nuevo para el emisor y / o la estación base.

9. Cuidado y mantenimiento

- Limpie los dispositivos con un paño suave, ligeramente humedecido. ¡No utilice productos abrasivos o disolventes!
- Extraiga las pilas si no va a usar los dispositivos por un largo período de tiempo.
- Mantenga los dispositivos en un lugar seco.

9.1 Cambio de las pilas

- En cuanto aparezca en la pantalla de la temperatura exterior el símbolo de pila, cambie las pilas del emisor exterior.
- En cuanto aparezca en la pantalla de la temperatura interior el símbolo de pila, cambie las pilas de la estación base.
- **Atención:** Al cambiar las pilas, debe volver a establecerse el contacto entre el emisor exterior y el receptor; por esta razón, deben introducirse pilas nuevas en ambos dispositivos o iniciar la búsqueda manual de emisor exterior.

10. Averías**Problema****Solución**

Ninguna indicación de estación base

- Asegúrese que las pilas estén colocadas con la polaridad correcta
- Cambiar las pilas

PRIO – Termómetro inalámbrico

Ninguna recepción de sensor	→ Ningún emisor exterior instalado
Indicación "- -"	→ Comprobar las pilas del emisor exterior (¡No utilizar baterías!)
	→ Comenzar una búsqueda manual del emisor (de acuerdo a las instrucciones)
	→ Vuelva a la puesta en marcha del emisor exterior y la estación base de acuerdo a las instrucciones
	→ Elegir otro lugar para el emisor exterior y/o la estación base
	→ Reducir la distancia entre el emisor exterior y la estación base
	→ Elimine las fuentes de interferencia
<hr/>	
Indicación incorrecta	→ Cambiar las pilas

Si a pesar de haber seguido estos pasos, el dispositivo no funciona, diríjase al establecimiento donde adquirió el producto.

11. Eliminación

Este producto y su embalaje han sido fabricados con materiales y componentes de alta calidad que pueden ser reciclados y reutilizados. Así se reducen los residuos y se protege el medio ambiente.

Eliminar el embalaje de una forma respetuosa con el medio ambiente a través de los sistemas de recogida establecidos.

**Eliminación de los dispositivos eléctricos**

Retire las pilas y baterías recargables que no están instaladas de forma permanente y deséchelas por separado del producto. Este dispositivo está identificado conforme a la Directiva de la UE sobre residuos de aparatos eléctricos y electrónicos (WEEE).

PRIO – Termómetro inalámbrico

No deseche este producto junto con la basura doméstica. El usuario está obligado a llevar el dispositivo usado a un punto de recogida de aparatos eléctricos y electrónicos acreditado para que sea eliminado de manera respetuosa con el medio ambiente. Tenga en cuenta las normas vigentes actuales.

**Eliminación de las pilas**

Las pilas y baterías no pueden desecharse en ningún caso junto con la basura doméstica. Contienen contaminantes que pueden perjudicar el medio ambiente y la salud si se eliminan de forma inadecuada. Como consumidor, está obligado legalmente a depositar las pilas y baterías usadas de manera respetuosa con el medio ambiente en el comercio especializado o bien en los centros de recogida y reciclaje previstos para ello según el reglamento nacional o local.

Las denominaciones de los metales pesados que contienen son: Cd=cadmio, Hg=mercurio, Pb=plomo.

12. Datos técnicos**Gama de medición**

Temperatura interior	0 °C... +50 °C (32°F...122°F)
Humedad del aire	10...99%
Temperatura exterior	-40 °C... +60 °C (-40°F...140°F)

Alcance

Máximo de 100 m (campo libre)

Frecuencia de transmisión

433 MHz

Potencia máxima de

radiofrecuencia transmitida < 10mW